



Fabricado por:
Backyard Discovery
3305 Airport Drive, Pittsburg, KS 66762
800-856-4445

Basepoint Business Centre: Rivermead Drive, Westlea, Swindon SN5 7EX Teléfono: 0800-118-2476
J.P. Coenstraat 7, The Bridge, The Hague, 2595 WP, Netherlands Teléfono: 08005678990

KIOSKO NORWOOD 12x10

MODELO N.º 2306059

CONSERVE ESTE MANUAL DE MONTAJE YA
QUE CONTIENE INFORMACIÓN IMPORTANTE



ADVERTENCIA

Cáncer y daño reproductivo
www.P65Warnings.ca.gov

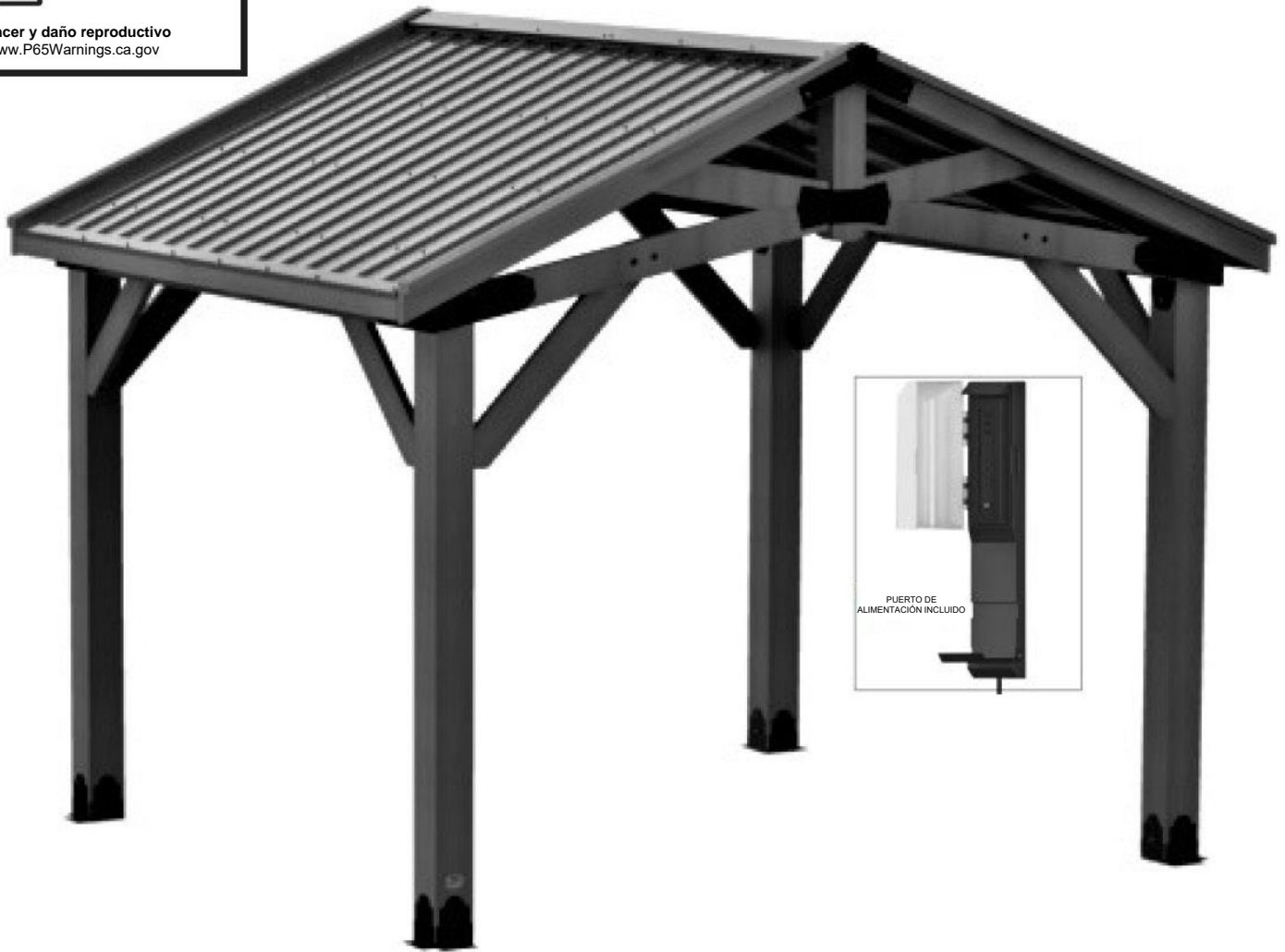

Visite www.backyarddiscovery.com

For the most up to date assembly manual, to register your product, or to order replacement parts. *Para obtener instrucciones en español, visite* www.backyarddiscovery.com



PASO A PASO FÁCIL
INSTRUCCIONES INTERACTIVAS EN 3D
DESCARGUE LA APLICACIÓN GRATUITA



Hecho en China

INS-2306059-A-12x10 NORWOOD GAZEBO-SP 02-10-2023

DIMENSIONES BÁSICAS DE INSTALACIÓN Y NOTAS DE MONTAJE

Es de vital importancia que comience con la colocación y nivelación de los cimientos, la losa de hormigón o la plataforma para fijar su estructura.

- Preste mucha atención a los elementos necesarios para cada paso. Asegúrese de utilizar las piezas correctas para cada paso. De lo contrario, el montaje será ineficiente.
- Recuerde verificar los servicios subterráneos y los cables eléctricos aéreos.

Se proporcionan soportes de postes con su estructura, lo que le permite instalar permanentemente su estructura en una superficie de madera u hormigón nueva o preexistente. Consulte las Instrucciones de anclaje para obtener más detalles y recomendaciones.

- Se incluyen las piezas necesarias para unir los soportes de poste a la estructura.
- Se incluyen las piezas necesarias para montar la estructura permanentemente en una superficie de hormigón.
- Las piezas necesarias para montar la estructura permanentemente en una plataforma de madera NO están incluidas y deberán comprarse por separado. Debe asegurarse de que haya un amplio soporte estructural debajo de la plataforma antes de realizar la fijación permanente.

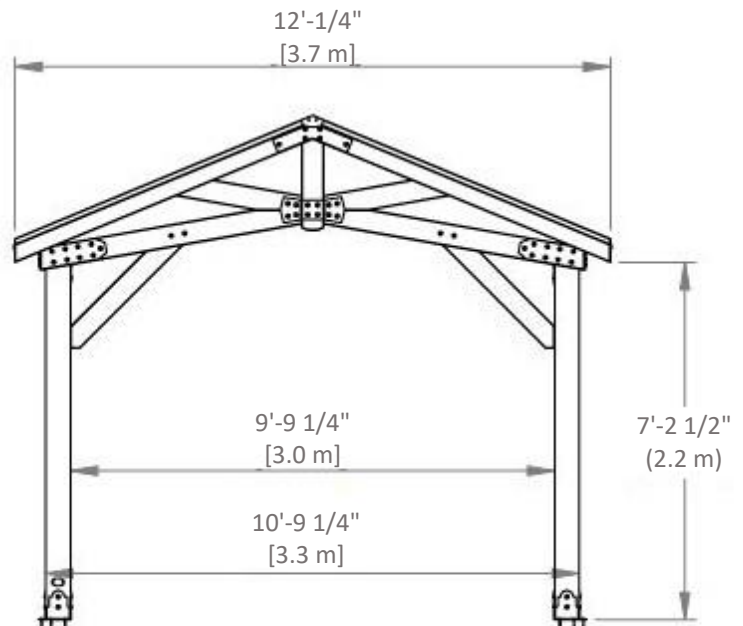
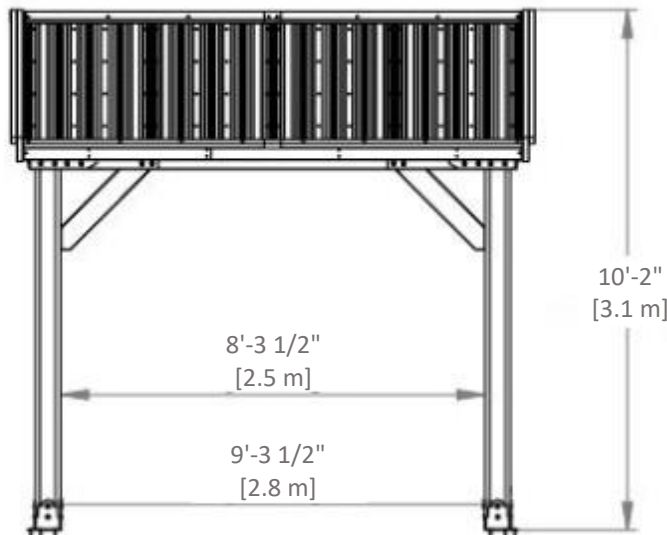
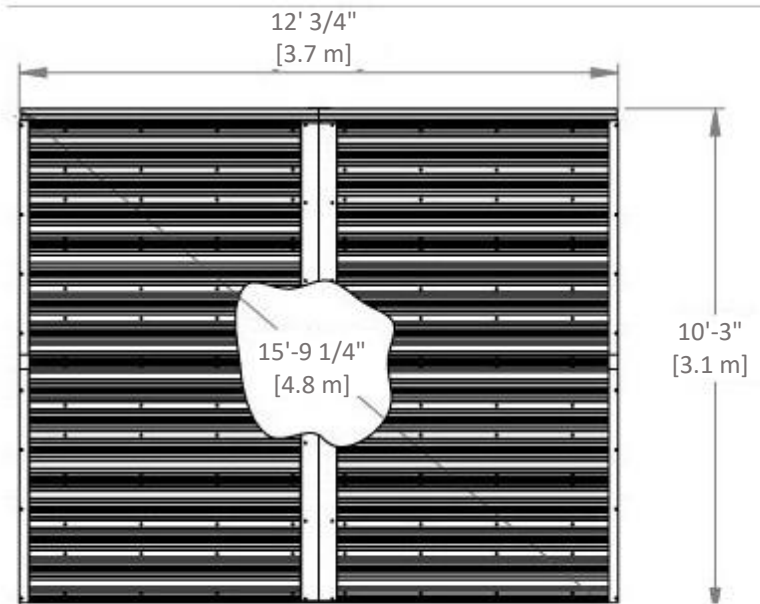

MANUAL DEL PROPIETARIO - DISEÑO DE ANCLAJE

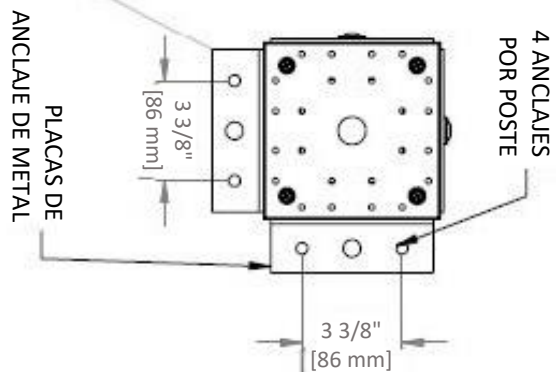
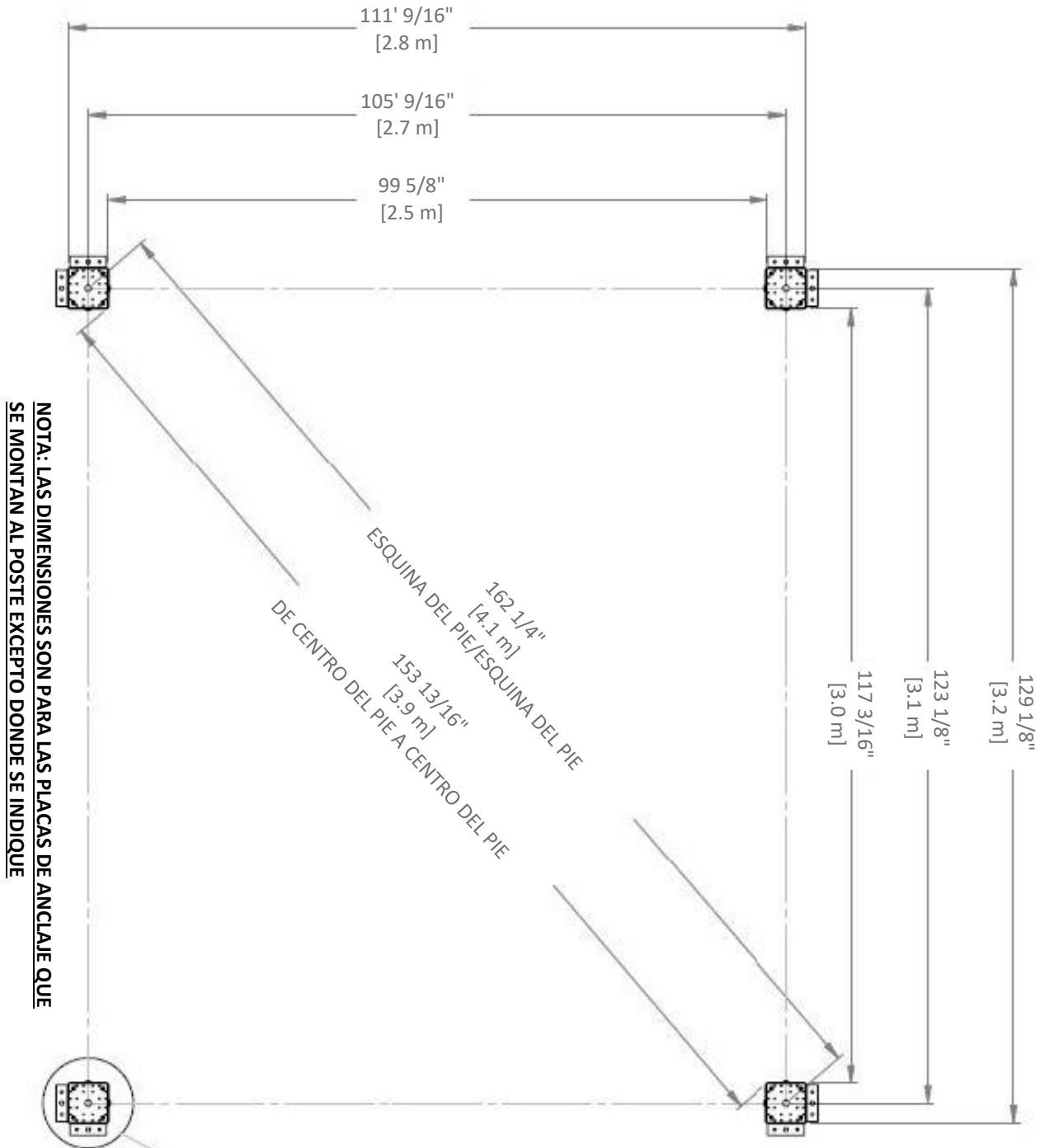

MANUAL DEL PROPIETARIO - IDENTIFICACIÓN DE PIEZAS

Componentes de Madera (no están a escala)



J9 | RIGIDIZADOR DE CUMBRERA - W4L13590
(x2) | 15/16"x2 3/8"x47 5/8" (24x60x1210)



J10 | RIGIDIZADOR DE CUMBRERA - W4L13591
(x2) | 15/16"x2 3/8"x69 5/16" (24x60x1760)



D1 | TABLA DEL GABLETE - W4L16231
(x4) | 1 7/16"x5 1/4"x24 3/16" (36x134x615)

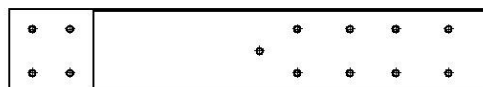

D2 | GUÍA SUPERIOR - W4L17221
(x4) | 1 7/16"x5 1/4"x30 5/16" (36x134x770)



D3 | GUÍA SUPERIOR - W4L17222
(x2) | 1 7/16"x5 1/4"x64 5/16" (36x134x1634)



D4 | MÉNSULA - W4L16234
(x3) | 1 7/16"x5 1/4"x35 7/8" (36x134x910)

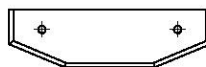

D5 | TABLA DEL GABLETE - W4L16235
(x2) | 1 7/16"x1 1/2"x5 1/4" (36x38x134)



D6 | MÉNSULA-W4L17223
(x4) | 1 7/16"x5 1/4"x45 7/8" (36x134x1165)



E1 | CABIO - W4L16237
(x8) | 1 7/16"x3 3/8"x77 3/8" (36x86x1965)

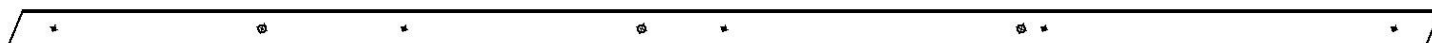

E2 | ARMAZÓN - W4L16238
(x4) | 1 7/16"x1 15/16"x74 15/16" (36x50x1903)

MANUAL DEL PROPIETARIO - IDENTIFICACIÓN DE PIEZAS

Componentes de Madera (no están a escala)



E3 | TABLA DE REVESTIMIENTO - W4L16239
(x8) | 1 7/16"x3 3/8"x73 1/4" (36x86x1861)

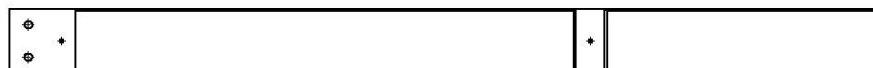

E4 | TABLA DE REVESTIMIENTO - W4L16240
(x8) | 1 7/16"x3 3/8"x45 3/4" (36x86x1161)



H2 | IMPOSTA - W4L16241
(x2) | 15/16"x3 3/8"x74 11/16" (24x86x1896)



H3 | IMPOSTA - W4L16242
(x2) | 15/16"x3 3/8"x44" (24x86x1118)



H4 | CABIO - W4L16243
(x2) | 15/16"x3 3/8"x39 13/16" (24x86x1011)

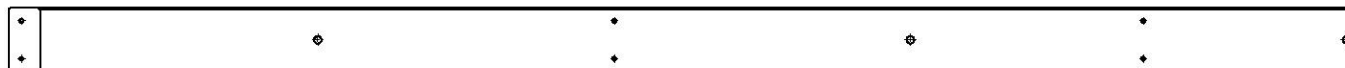

H5 | CABIO - W4L16244
(x2) | 15/16"x3 3/8"x70 7/16" (24x86x1789)

MANUAL DEL PROPIETARIO - IDENTIFICACIÓN DE PIEZAS

Componentes de Madera (no están a escala)

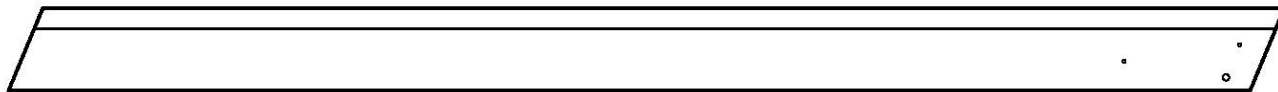

GP1 | PANEL DEL GABLETE - W2A03379
(x2) | 2 13/16"x5 1/4"x80 3/16" (72x134x2037)

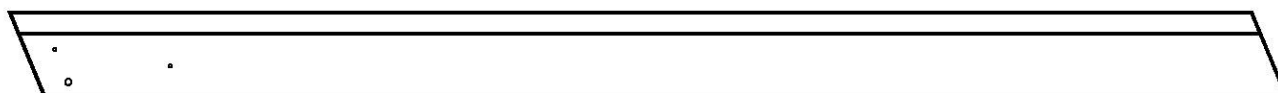

GP2 | PANEL DEL GABLETE - W2A03380
(x2) | 2 13/16"x5 1/4"x80 3/16" (72x134x2037)

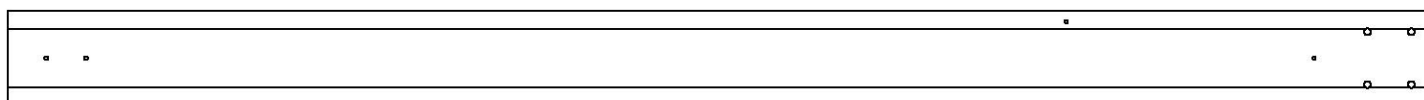

P1 | POSTE - W2A03517
(x2) | 6"x6"x89 1/2" (152x152x2274)

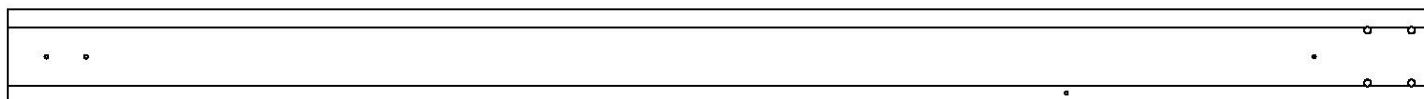

P2 | POSTE - W2A03518
(x2) | 6"x6"x89 1/2" (152x152x2274)

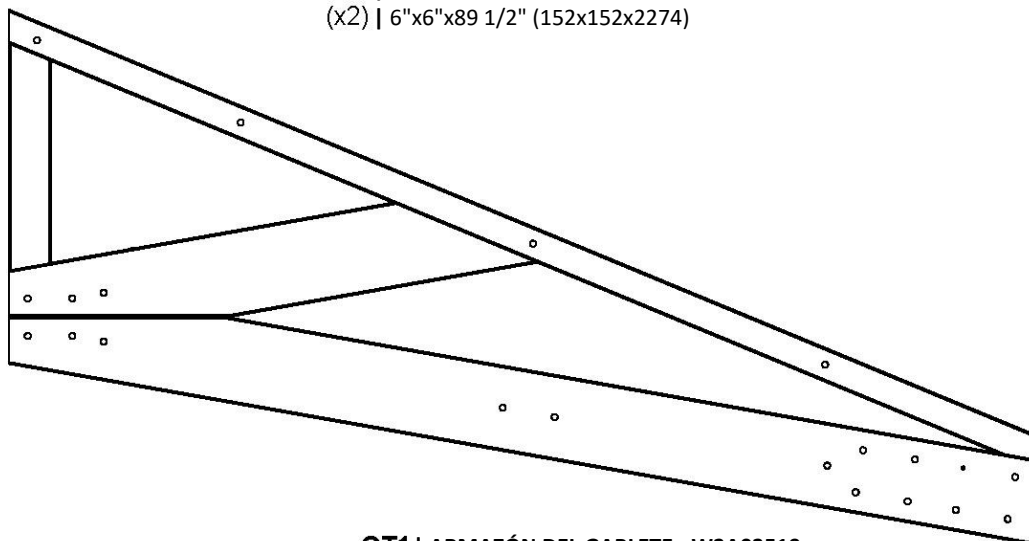

GT1 | ARMAZÓN DEL GABLETE - W2A03519
(x4) | 1 7/16"x33 5/8"x64 9/16" (36x854x1640)

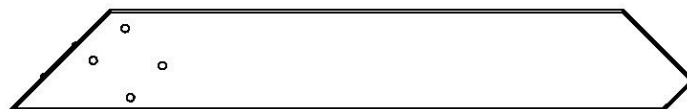

D7 | MÉNSULA CON ETIQUETA-W2A03384
(x1) | 1 7/16"x5 1/4"x35 13/16" (36x134x910)

MANUAL DEL PROPIETARIO - IDENTIFICACIÓN DE PIEZAS

Piezas metálicas (no están a escala)

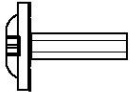

H100468 | PERNO BL NG
(x22) | 5/16x1

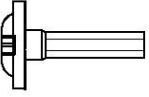

H100459 | PERNO BL NG
(x54) | 5/16x1 1/4

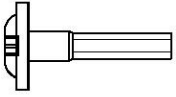

H100407 | PERNO BL NG
(x3) | 5/16x1 1/2

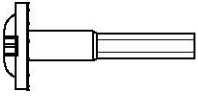

H100378 | PERNO BL NG
(x2) | 5/16x1 3/4

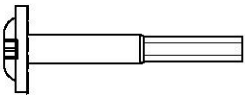

H100205 | PERNO BL NG
(x26) | 5/16x2 1/4

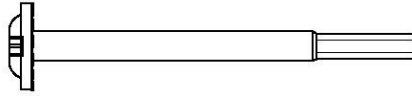

H100512 | PERNO BL NG
(x9) | 5/16x4

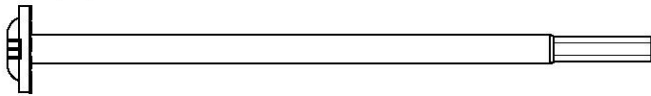

H100354 | PERNO BL NG
(x34) | 5/16x6 1/2

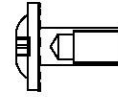

H100192 | TUERCA CILÍNDRICA BL NG
(x95) | 5/16x7/8

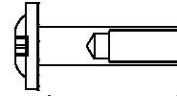

H100193 | TUERCA CILÍNDRICA BL NG
(x30) | 5/16x1 1/2

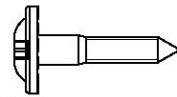

H100471 | TIRAFONDO BL NG
(x50) | 5/16x 1 1/2



H100792 | TIRAFONDO BL NG
(x9) | 1/4x3

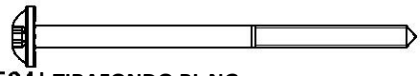

H100564 | TIRAFONDO BL NG
(x13) | 1/4x4



H100379 | TUERCA EN T NG
(x18) | 5/16



H100479 | CONTRATUERCA NG
(x4) | 5/16

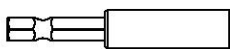

H101100 | DESTORNILLADOR DE PUNTA MAGNÉTICA
(x1)

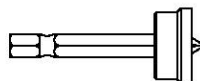

H100764 | TORNILLO AUTORREGULADOR
(x1)

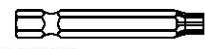

H100147 | BROCA TORX
(x1) | T-30

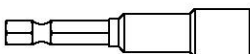

H101106 | ADAPTADOR DE LLAVE DE CUBO
(x1) | 10mm



H100114 | LLAVE TORX
(x1) | T-30

MANUAL DEL PROPIETARIO - IDENTIFICACIÓN DE PIEZAS

Piezas metálicas (no están a escala)

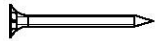

H100200 | TORNILLO PFH NG
(x33) | 8x1 1/2



H100391 | TORNILLO PFH NG
(x64) | 8x2

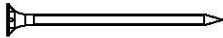

H100483 | TORNILLO PFH NG
(x4) | 8x2 1/4

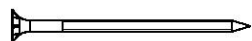

H100201 | TORNILLO PFH NG
(x22) | 8x2 1/2



H100392 | TORNILLO PWH NG
(x17) | 8x3/4



H100797 | TORNILLO PWH NG
(x17) | 8x1



H100120 | TORNILLO DE ANCLAJE DE HORMIGÓN
(x18) | 1/4x2"1/4x2

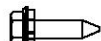

H100833 | TORNILLO PARA MADERA
(x17) | 10x3/4



H100405 | ARANDELA DE FIJACIÓN EXT. NG
(x22) | 6x15



H100198 | ARANDELA DE FIJACIÓN EXT. NG
(x47) | 8x19



H100199 | ARANDELA DE FIJACIÓN EXT. NG
(x63) | 12x19



H100630 | ARANDELA PLANA NG
(x17) | 8x19



H100770 | ARANDELA PLANA NG
(x4) | 5/16

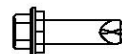

H100759 | TORNILLO AUTOPERFORANTE
(x17) | 1/4x3/4

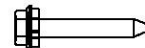

H100760 | TORNILLO PARA MADERA
(x132) | 10x1 1/4

MANUAL DEL PROPIETARIO - IDENTIFICACIÓN DE PIEZAS

Componentes accesorios (no están a escala)

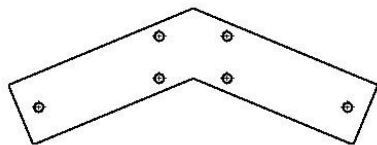

A4M01130 | SOPORTE DEL GABLETE
(x2)



A4M01147
(x2) | SOPORTE DE UNIÓN SUPERIOR

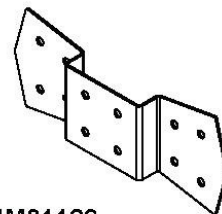

A4M01129
(x4) | SOPORTE DEL GABLETE

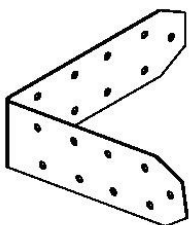

A4M01555 | SOPORTE EXTERIOR IZQUIERDO
(x2)

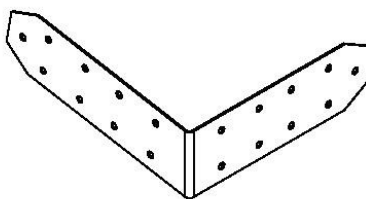

A4M01554 | SOPORTE EXTERIOR DERECHO
(x2)

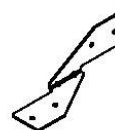

A4M01155 | SOPORTE DE ANCLAJE
(x4)

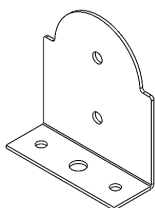

A4M01793 | PLACA DE ANCLAJE
(x8) | DE POSTE DE ACERO

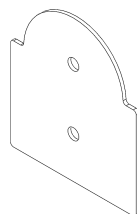

A4M01794 | PLACA DE POSTE
(x8) | DE ACERO

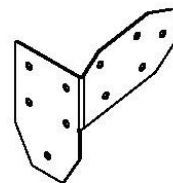

A4M01232 | SOPORTE ANGULAR
(x2) | IZQUIERDO

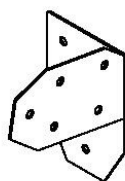

A4M01233 | SOPORTE ANGULAR
(x2) | DERECHO

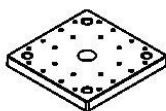

A6P00308 | PIE DE POSTE 6 x 6
(x4) |



A4M01148 | SOPORTE DEL ARMAZÓN
(x2)



A100241 | ETIQUETA DE
(x1) | IDENTIFICACIÓN DE BACKYARD

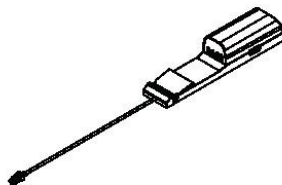

9205413 | GABINETE
(x1) | ELÉCTRICO

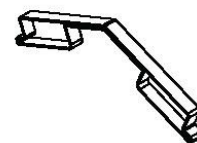

A6P00398 | PROTECTOR DE
(x2) | CUMBRERA

MANUAL DEL PROPIETARIO - IDENTIFICACIÓN DE PIEZAS

Componentes accesorios (no están a escala)

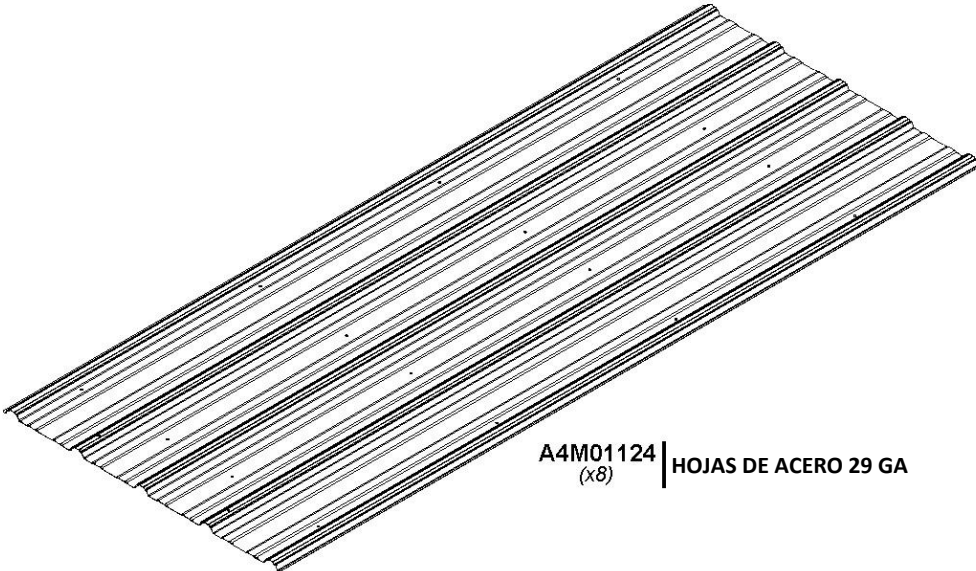

A4M01124 | HOJAS DE ACERO 29 GA
(x8)

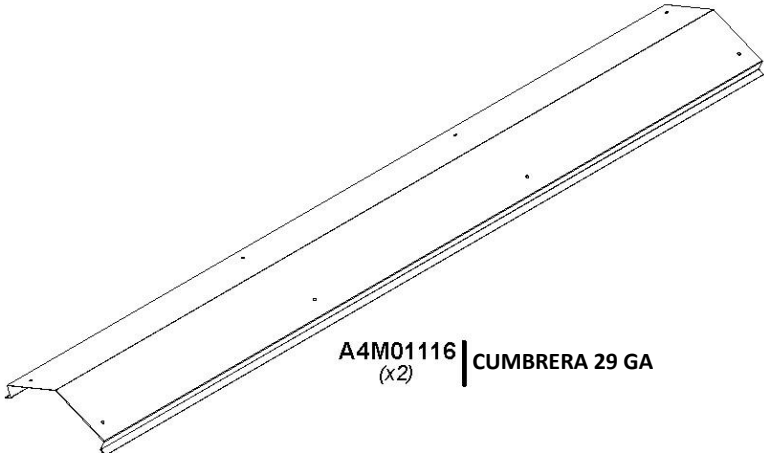

A4M01116 | CUMBRERA 29 GA
(x2)

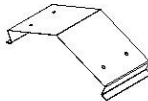

A4M01127 | EMPALME DE LA TAPA
DE LA CUMBRERA
(x1)



A4M00983 | EMPALME DE PERFIL DE
CONTORNO DEL TECHO
(x2)

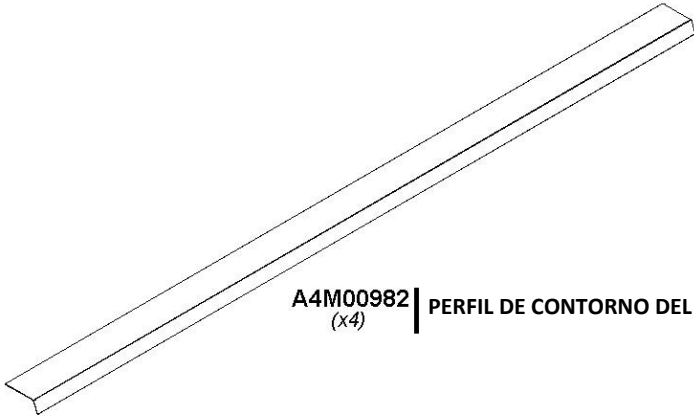

A4M00982 | PERFIL DE CONTORNO DEL TECHO
(x4)

ANTES DEL MONTAJE - PASO 1 - CLASIFICACIÓN DE PIEZAS

Para facilitar el montaje, es fundamental que se tome el tiempo de clasificar y organizar las piezas de madera y las piezas metálicas.

PIEZAS DE MADERA:

- Organice las piezas de madera por el número alfanumérico de tres dígitos impreso en cada tabla (ej. P01).
- Si hay varias tablas con el mismo número impreso, separe esas piezas juntas.
- Los números impresos están en la superficie plana o en el extremo de las tablas.
- Deje suficiente espacio: las piezas de madera pueden ocupar mucho espacio.

NOTA: LAS CAJAS NO ESTÁN ORGANIZADAS SEGÚN EL NÚMERO DE TABLA.



PIEZAS METÁLICAS:

- Le recomendamos que separe las piezas metálicas en una mesa separada.
- Las bolsas de piezas metálicas llevan impreso un código de pieza alfanumérico de siete caracteres.
- Puede organizar las piezas metálicas por número de pieza o agruparlas por tipo de pieza (pernos, tuercas, etc.).
- Durante el montaje, solo necesita consultar los últimos cuatro caracteres del número.



ANTES DEL MONTAJE - PASO 2 - HERRAMIENTAS REQUERIDAS



Taladro inalámbrico o eléctrico



Accesorios de perforación:
Cabezal Phillips



1/8", 3/16", 3/8" y 7/16"
Brocas



Llaves de extremos abiertos de 1/2" y 7/16"



Trinquete con adaptadores de 3/8", llave de tubo STD de 1/2" y 7/16" y llave de tubo de cuello largo de 1/2" y 7/16"



Destornillador Phillips

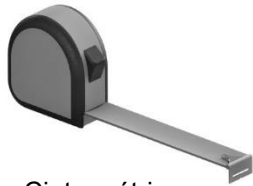

Cinta métrica



Martillo de orejas



Llaves de tuerca de 3/8 y 5/16"

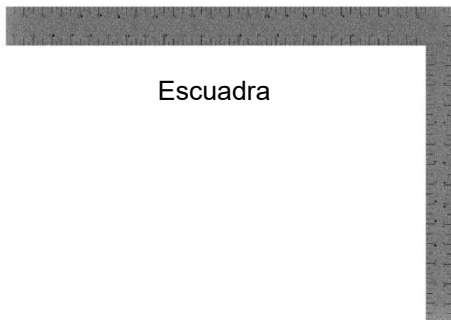

Escuadra



Nivel 24"

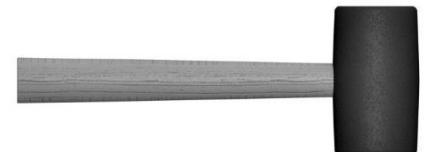

Mazo de goma - opcional

ANTES DEL MONTAJE - PASO 3 - ELIJA EL MÉTODO DE MONTAJE

Hay varios tipos de instrucciones de montaje disponibles.

1. Manual de montaje impreso incluido con el juego.
2. APLICACIÓN BILT: instrucciones interactivas en 3D
3. Combinación del manual impreso y la aplicación BILT (NOTA: Los números del paso pueden diferir entre los dos métodos).



Escanee para obtener instrucciones sencillas en 3D

Descargue la aplicación BILT antes de comenzar.



PASO 1 - MONTAJE DEL KIOSKO

CANTIDAD	NÚMERO DE PIEZA	DESCRIPCIÓN
16	H100200	TORNILLO PFH 8x1/1/2 NG

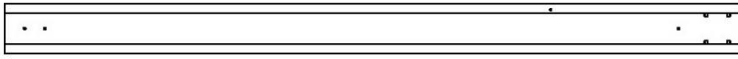

P1 | POSTE - W2A03517
(x2) | 6"x6"x89 1/2" (152x152x2274)

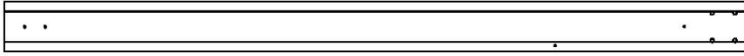

P2 | POSTE - W2A03518
(x2) | 6"x6"x89 1/2" (152x152x2274)

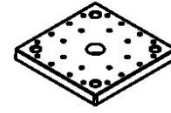

A6P00308 | PIE DE POSTE 6x6
(x4)

COMPLETE ESTE PASO DOS VECES.

PARA FACILITAR EL MONTAJE, RECOMENDAMOS USAR CABALLETES PARA LOS PASOS 1 - 6.

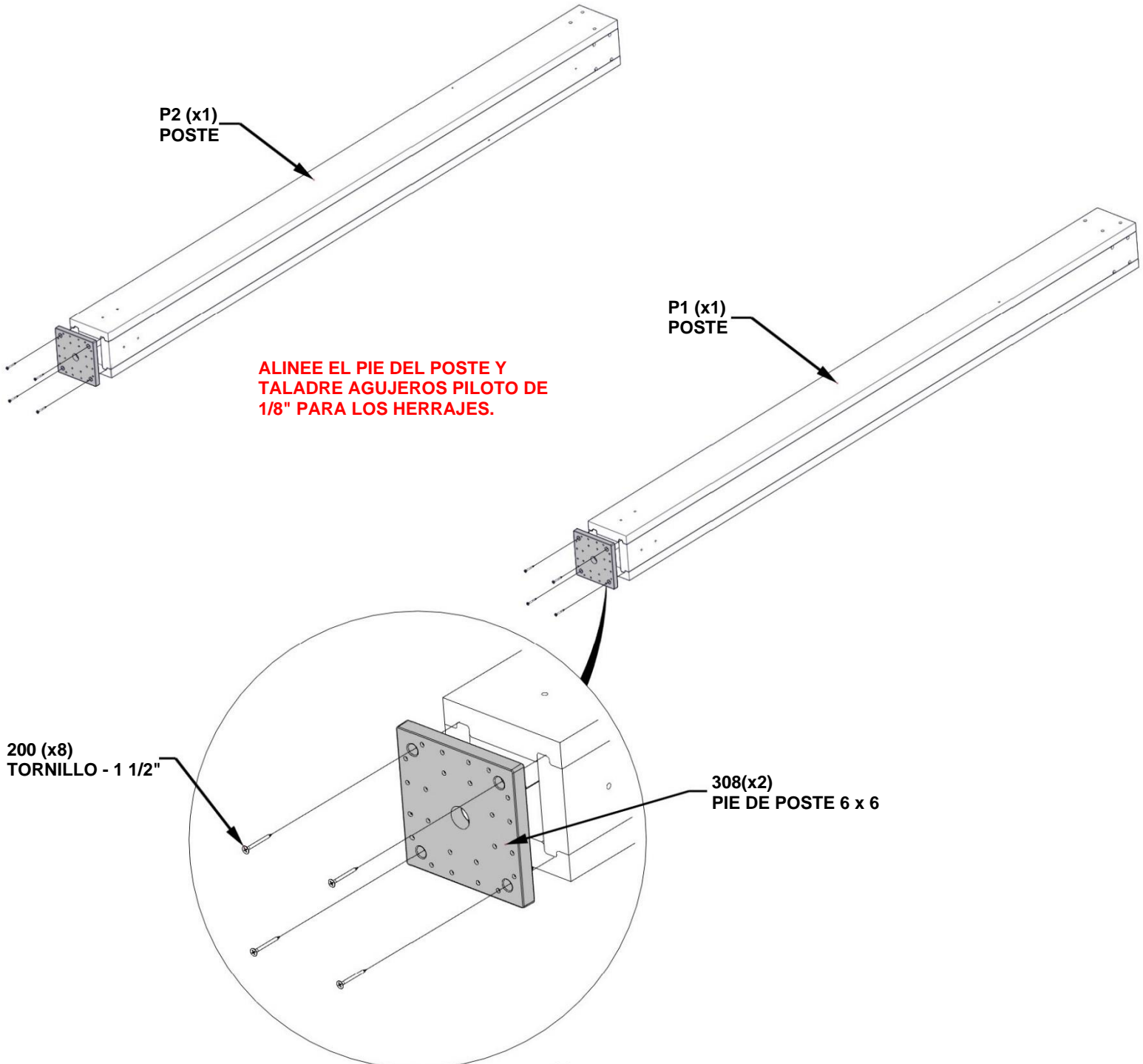

PASO 2 - MONTAJE DEL KIOSKO

CANTIDAD	NÚMERO DE PIEZA	DESCRIPCIÓN
4	H100483	TORNILLO PFH 8x2 1/4 NG
8	H100512	PERNO BL 5/16x4 NG
16	H100459	PERNO BL 5/16x1 1/4 NG
24	H100192	CILINDRO DE TUERCA BL 5/16X7/8 NG

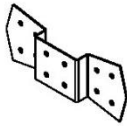
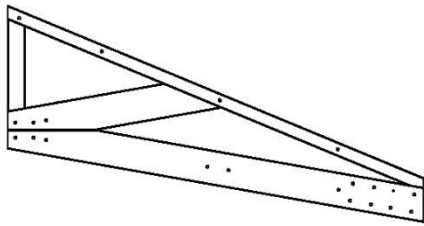

A4M01129
(x4) | SOPORTE DEL GABLETE



D5 | TABLA DEL GABLETE - W4L16235
(x2) | 1 7/16"x1 1/2"x5 1/4" (36x38x134)



D1 | TABLA DEL GABLETE - W4L16231
(x4) | 1 7/16"x5 1/4"x24 3/16" (36x134x615)

GT1 | ARMAZÓN DEL GABLETE - W2A03519
(x4) | 1 7/16"x33 5/8"x64 9/16" (36x854x1640)

COMPLETE ESTE PASO DOS VECES.

SI ES NECESARIO PARA FACILITAR EL MONTAJE, UTILICE EL SOPORTE DE METAL COMO GUÍA Y PERFORE CON UNA BROCA DE 7/16" - (10 mm) Y LUEGO ENSAMBLE.

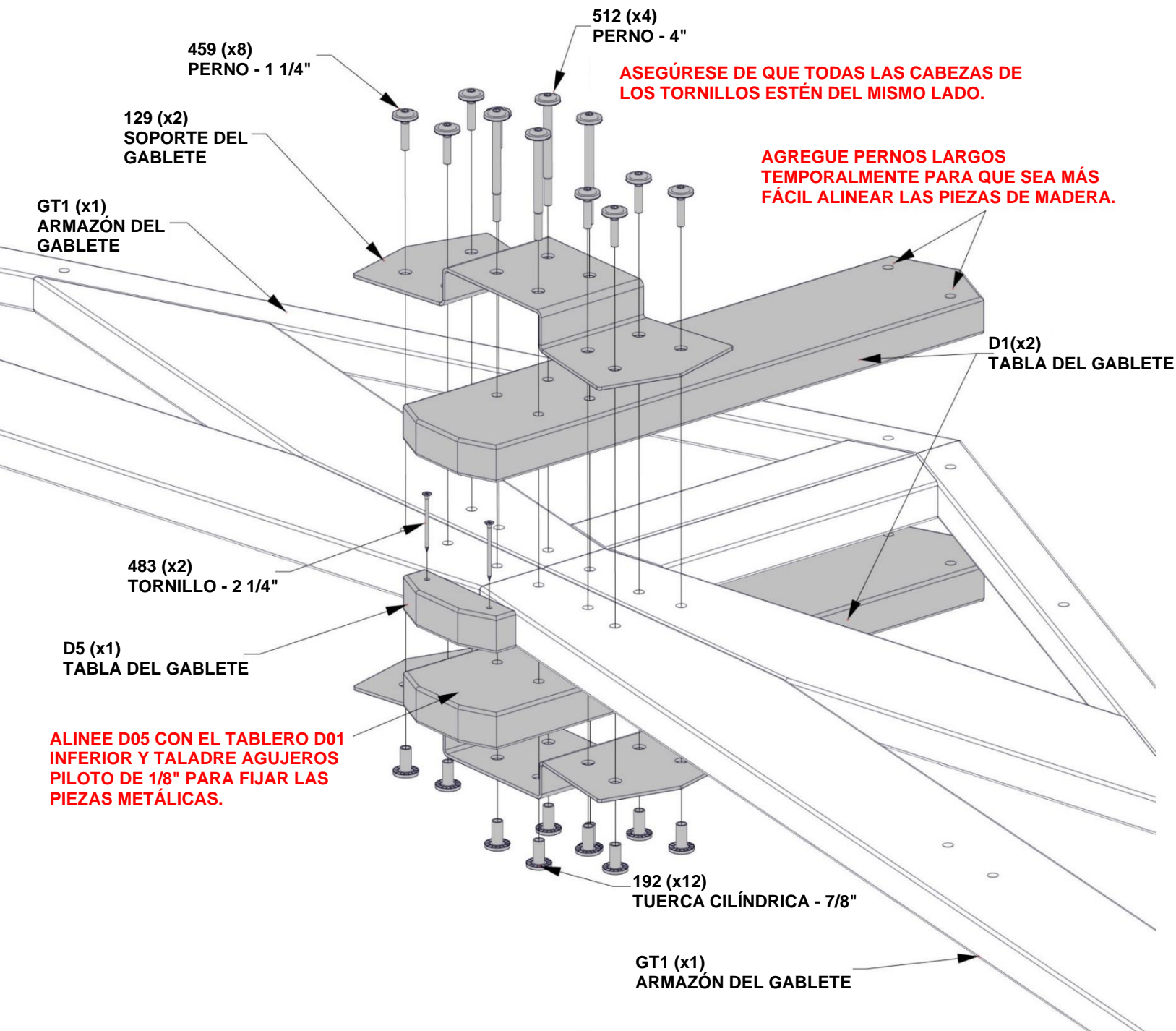

PASO 3A - MONTAJE DEL KIOSKO

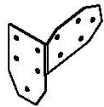

A4M01232 | SOPORTE ANGULAR (x2) | IZQUIERDO

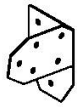

A4M01233 | SOPORTE ANGULAR (x2) | DERECHO

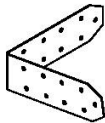

A4M01555 | SOPORTE EXTERIOR (x2) | IZQUIERDO

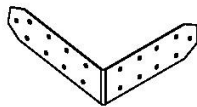

A4M01554 | SOPORTE EXTERIOR (x2) | DERECHO

CANTIDAD	NÚMERO DE PIEZA	DESCRIPCIÓN
8	H100471	TIRAFONDO BL 5/16x1 1/2 NG
20	H100468	PERNO BL 5/16x1 NG
20	H100459	PERNO BL 5/16x1 1/4 NG
28	H100354	PERNO BL 5/16x6 1/2 NG
28	H100193	CILINDRO DE TUERCA BL 5/16X1 1/2 NG
32	H100199	ARANDELA DE FIJACIÓN EXT. 12x19
40	H100192	CILINDRO DE TUERCA BL 5/16X7/8 NG



D2 | GUÍA SUPERIOR - W4L17221 (x4) | 1 7/16"x5 1/4"x30 5/16" (36x134x770)

COMPLETE ESTE PASO DOS VECES.

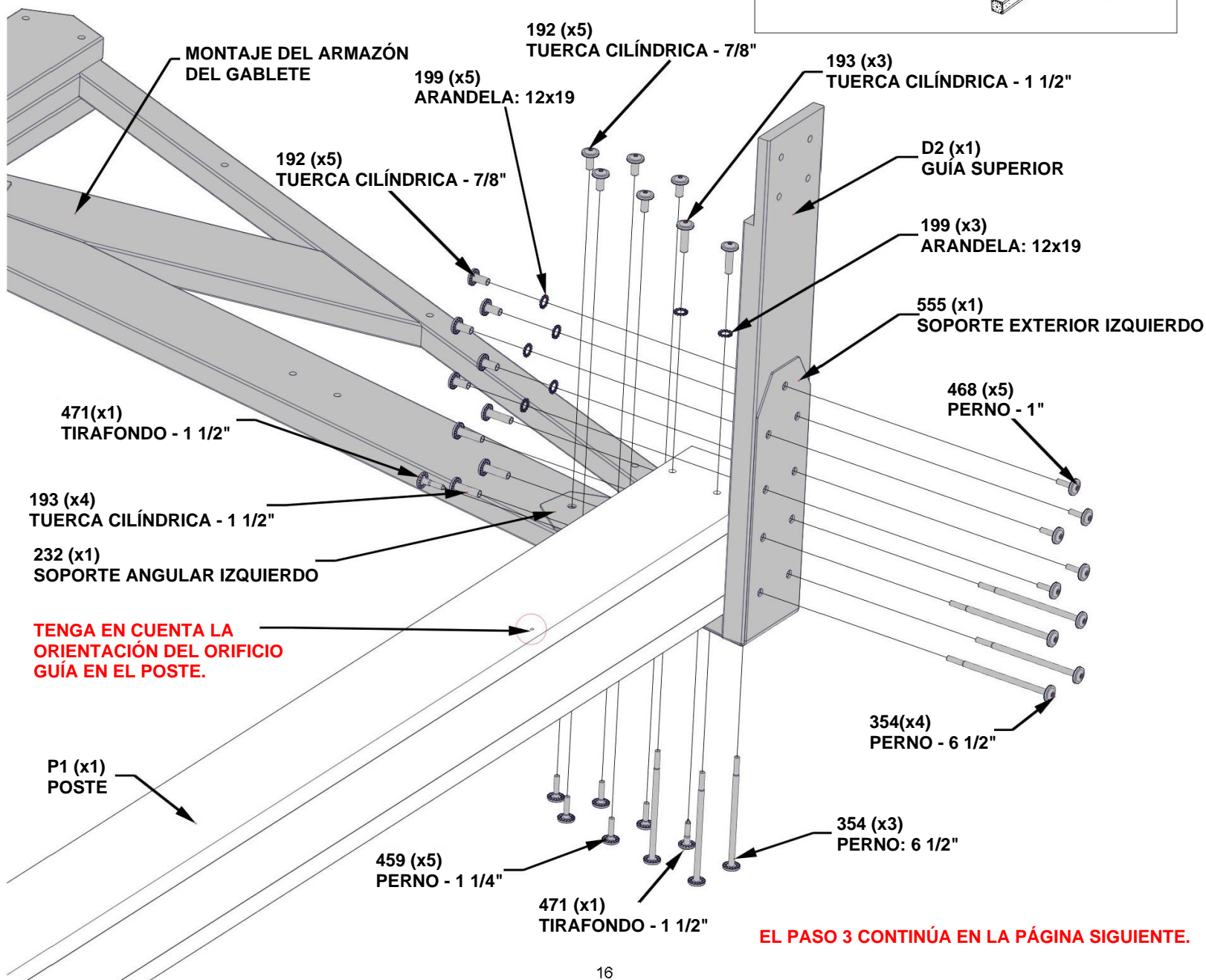
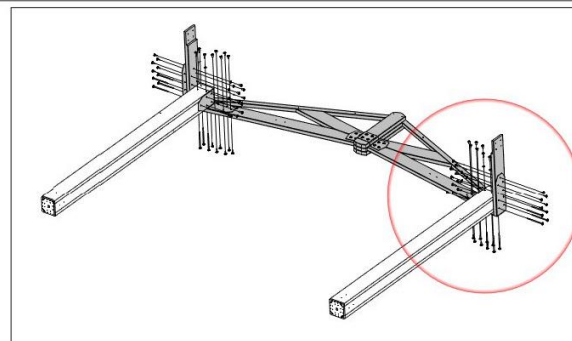

PASO 3B - MONTAJE DEL KIOSKO

COMPLETE ESTE PASO DOS VECES.

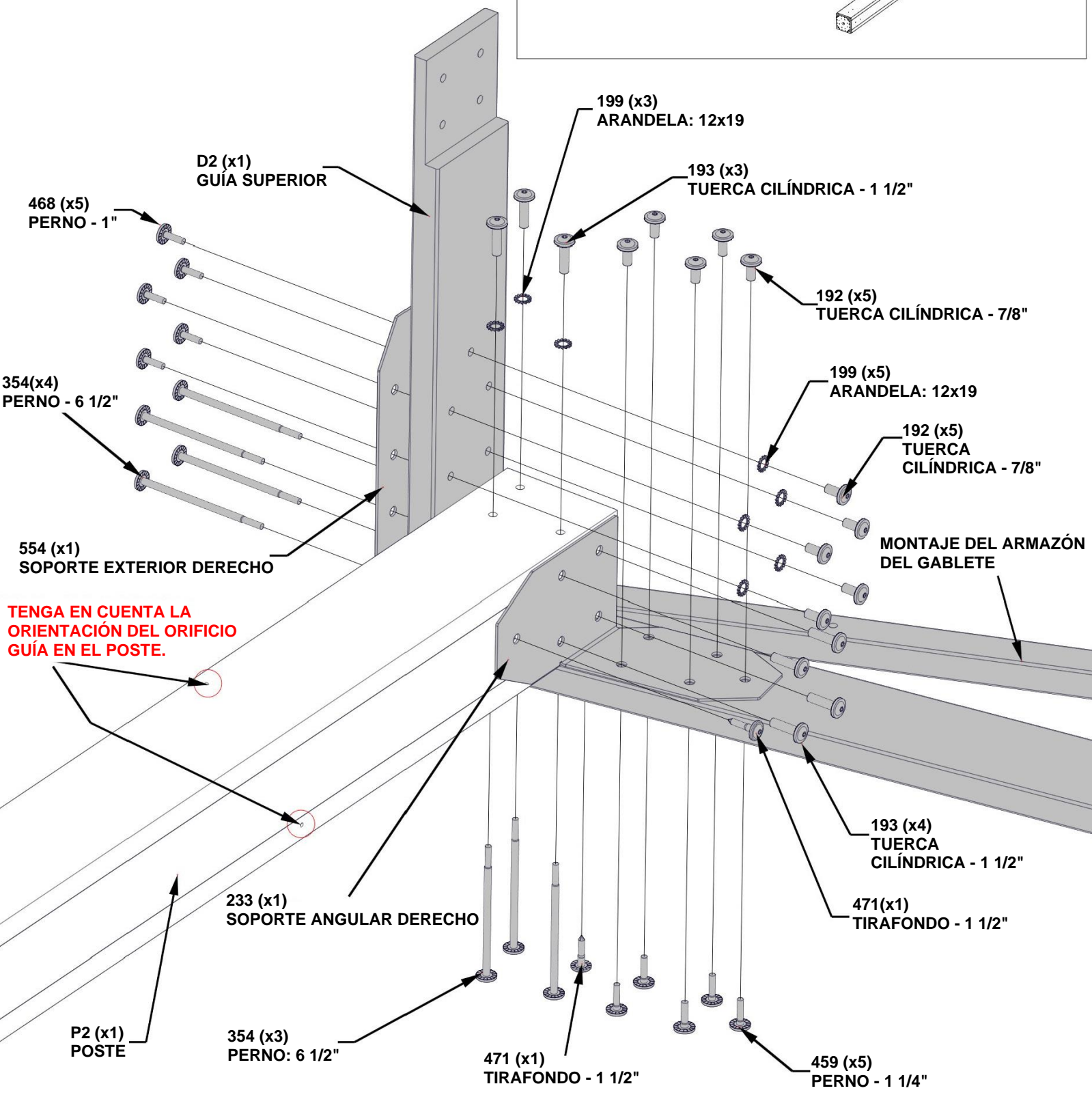
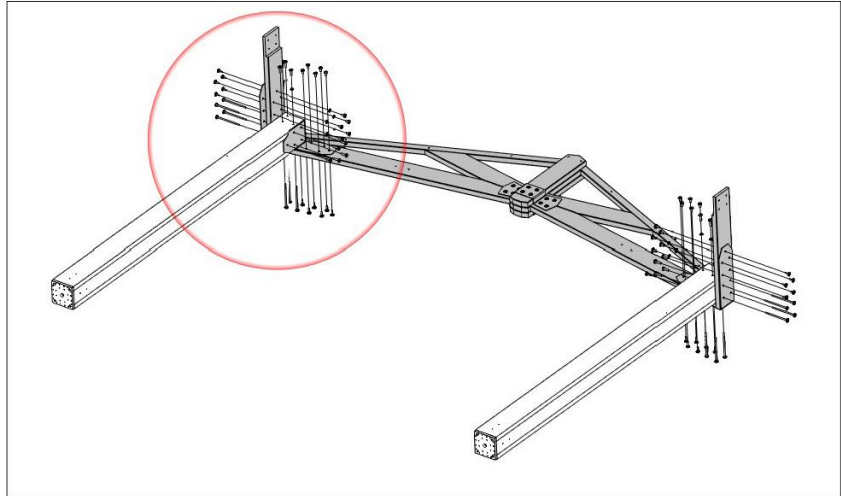

PASO 4 - MONTAJE DEL KIOSKO



E2 | ARMAZÓN - W4L16238
(x4) | 1 7/16"x1 15/16"x74 15/16" (36x50x1904)

CANTIDAD	NÚMERO DE PIEZA	DESCRIPCIÓN
16	H100201	TORNILLO PFH 8X2 1/2 NG

COMPLETE ESTE PASO DOS VECES

NIVELÉ LAS PARTES SUPERIORES

ALINEE LOS ORIFICIOS PARA UNA ORIENTACIÓN CORRECTA.

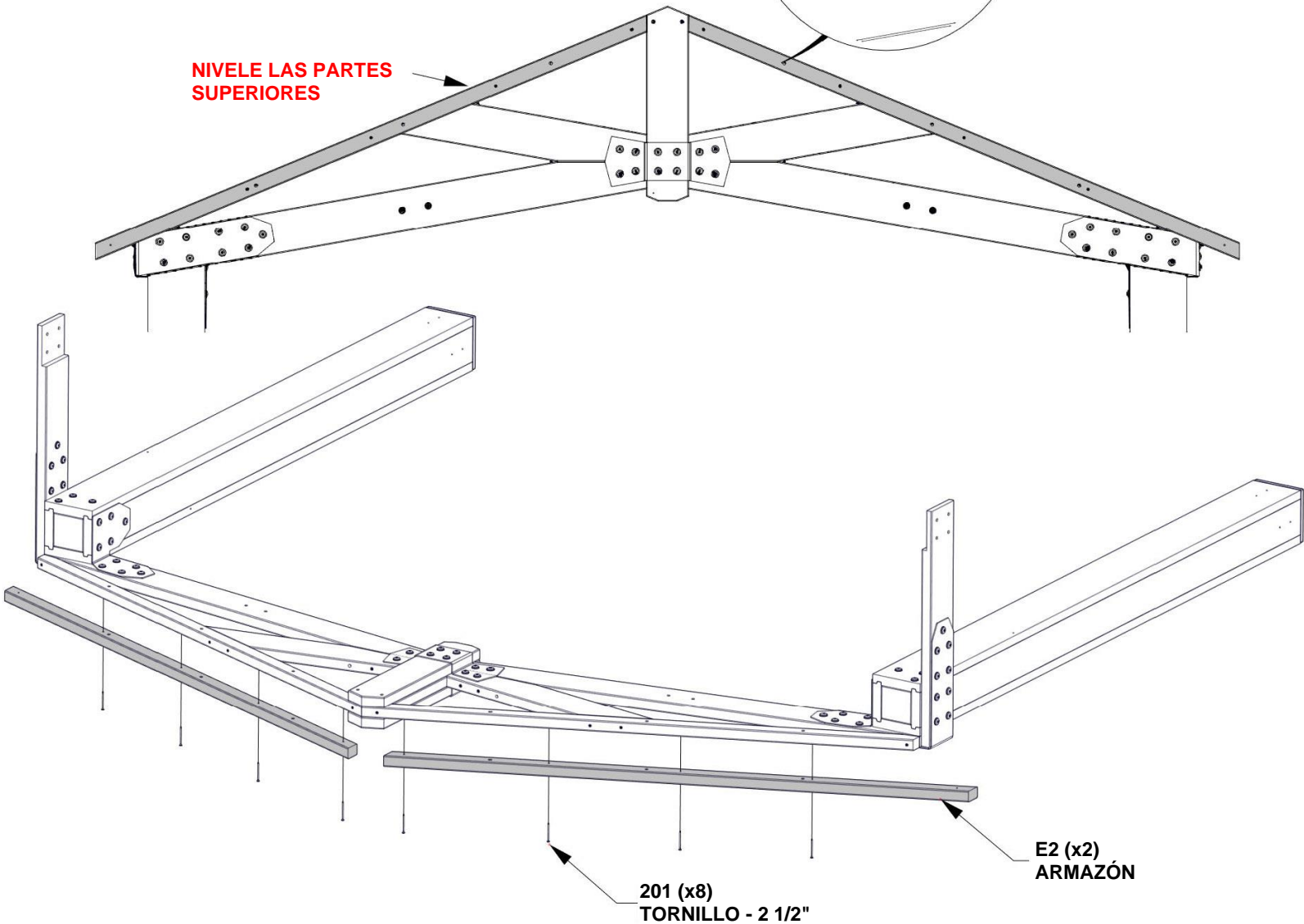
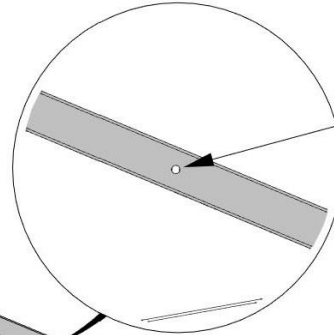

PASO 5 - MONTAJE DEL KIOSKO



D6 | MÉNSULA-W4L17223
 (x4) | 1 7/16"x5 1/4"x45 7/8" (36x134x1165)

CANTIDAD	NÚMERO DE PIEZA	DESCRIPCIÓN
4	H100792	TIRAFONDO BL 1/4x3 NG
4	H100405	ARANDELA DE FIJACIÓN EXT. 6x15
8	H100205	PERNO BL 5/16x2-1/4 NG
8	H100198	ARANDELA DE FIJACIÓN EXT. 8x19
8	H100199	ARANDELA DE FIJACIÓN EXT. 12x19
8	H100192	CILINDRO DE TUERCA BL 5/16X7/8 NG

COMPLETE ESTE PASO DOS VECES

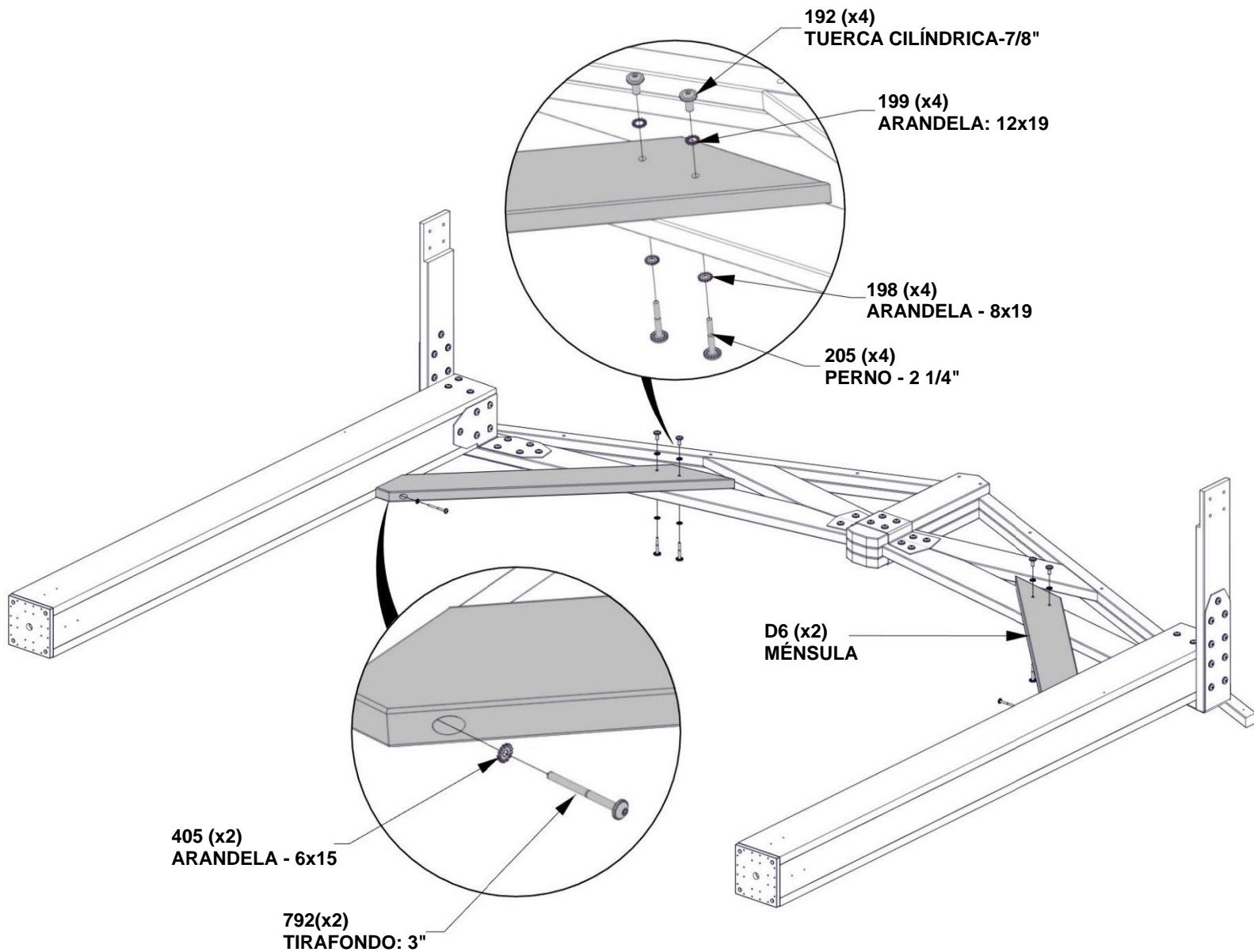

PASO 6 - MONTAJE DEL KIOSKO

CANTIDAD	NÚMERO DE PIEZA	DESCRIPCIÓN
4	H100200	TORNILLO PFH 8x1 1/2 NG
4	H100201	TORNILLO PFH 8X2 1/2 NG
8	H100471	TIRAFONDO BL 5/16x1 1/2 NG
12	H100564	TIRAFONDO BL 1/4x4 NG
12	H100405	ARANDELA DE FIJACIÓN EXT. 6x15

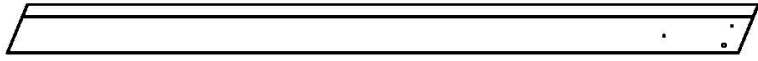

GP1 | PANEL DEL GABLETE - W2A03379
(x2) | 2 13/16"x5 1/4"x80 3/16" (72x134x2037)

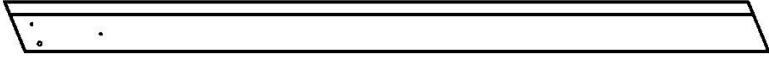

GP2 | PANEL DEL GABLETE - W2A03380
(x2) | 2 13/16"x5 1/4"x80 3/16" (72x134x2037)

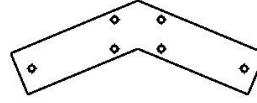

A4M01130
(x2) | SOPORTE DEL GABLETE



A4M01147 | SOPORTE DE UNIÓN SUPERIOR
(x2)

COMPLETE ESTE PASO DOS VECES

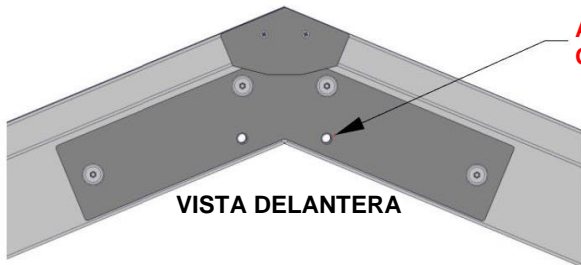

AGREGUE PERNOS LARGOS TEMPORALMENTE PARA QUE SEA MÁS FÁCIL ALINEAR LAS PIEZAS DE MADERA.

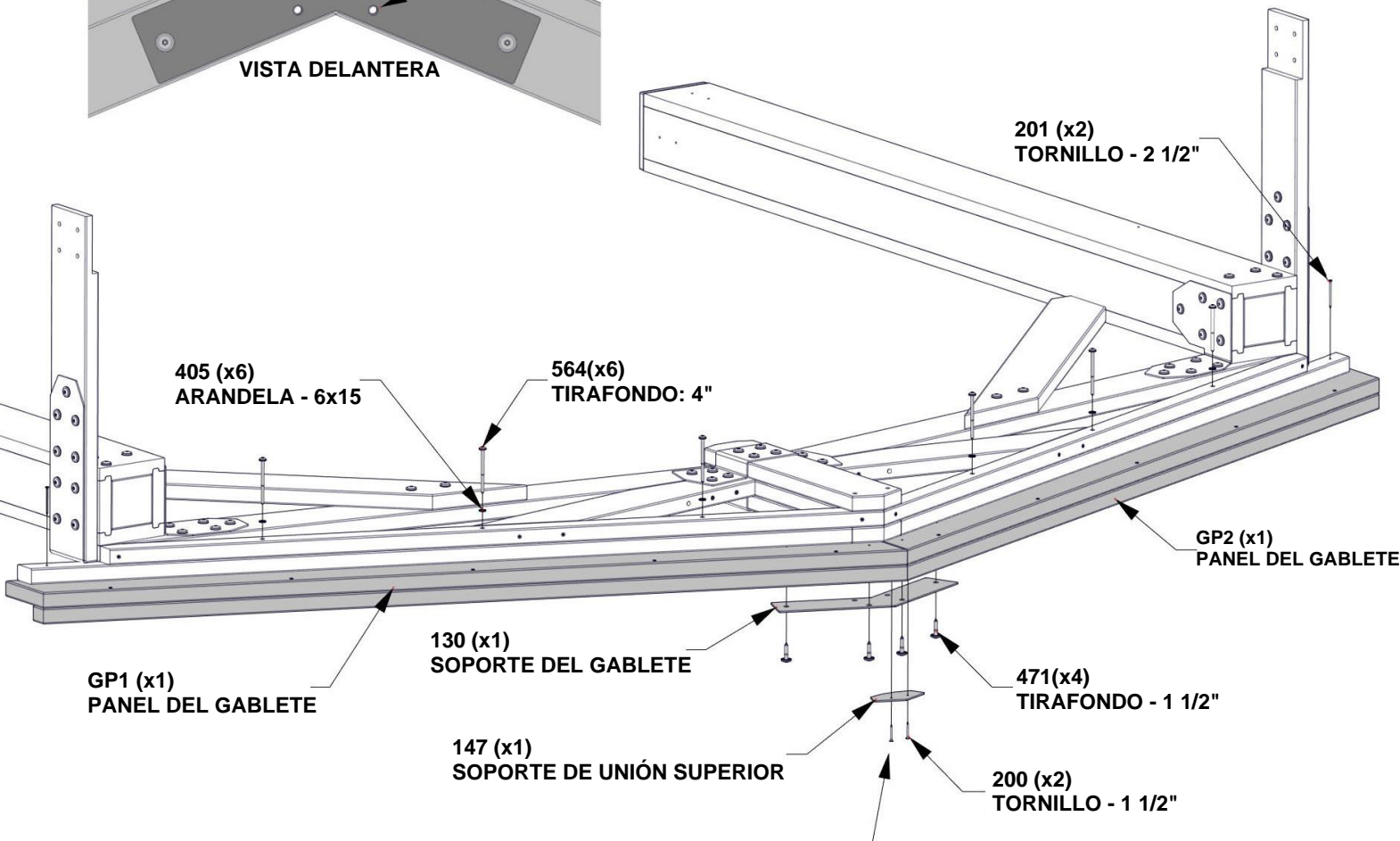

PERFORE ORIFICIOS GUÍA PARA TORNILLOS UTILIZANDO LA JUNTA DE LA CUMBRERA COMO GUÍA.

PASO 7 - MONTAJE DEL KIOSKO



D3 | GUÍA SUPERIOR - W4L17222
(x2) | 1 7/16"x5 1/4"x64 5/16" (36x134x1634)



D4 | MÉNSULA - W4L16234
(x2) | 1 7/16"x5 1/4"x35 7/8" (36x134x910)

CANTIDAD	NÚMERO DE PIEZA	DESCRIPCIÓN
2	H100792	TIRAFONDO BL 1/4x3 NG
2	H100405	ARANDELA DE FIJACIÓN EXT. 6x15
8	H100205	PERNO BL 5/16x2-1/4 NG
8	H100198	ARANDELA DE FIJACIÓN EXT. 8x19
8	H100192	CILINDRO DE TUERCA BL 5/16X7/8 NG
8	H100199	ARANDELA DE FIJACIÓN EXT. 12x19

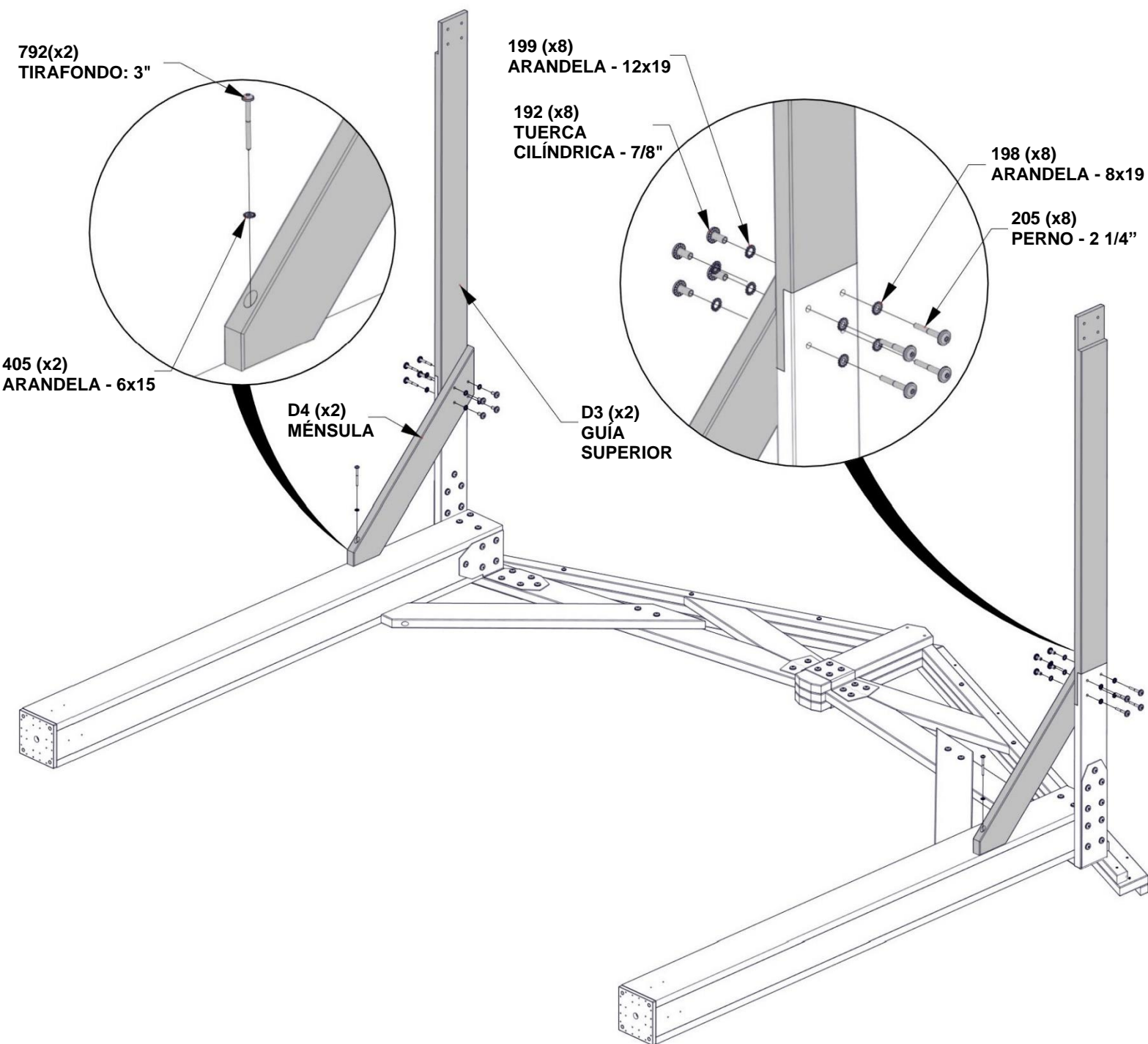

PASO 8 - MONTAJE DEL KIOSKO



D4 | MÉNSULA - W4L16234
(x1) | 1 7/16"x5 1/4"x35 7/8" (36x134x910)

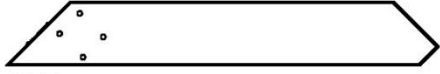

D7 | MÉNSULA CON ETIQUETA-W2A03384
(x1) | 1 7/16"x5 1/4"x35 13/16" (36x134x910)

CANTIDAD	NÚMERO DE PIEZA	DESCRIPCIÓN
2	H100792	TIRAFONDO BL 1/4x3 NG
2	H100405	ARANDELA DE FIJACIÓN EXT. 6x15
8	H100192	CILINDRO DE TUERCA BL 5/16X7/8 NG
8	H100199	ARANDELA DE FIJACIÓN EXT. 12x19
8	H100205	PERNO BL 5/16x2-1/4 NG
8	H100198	ARANDELA DE FIJACIÓN EXT. 8x19

PARA ESTE PASO, ES ÚTIL CONTAR CON LA AYUDA DE TRES PERSONAS PARA LEVANTAR EL MONTAJE Y FIJAR EL EQUIPO.

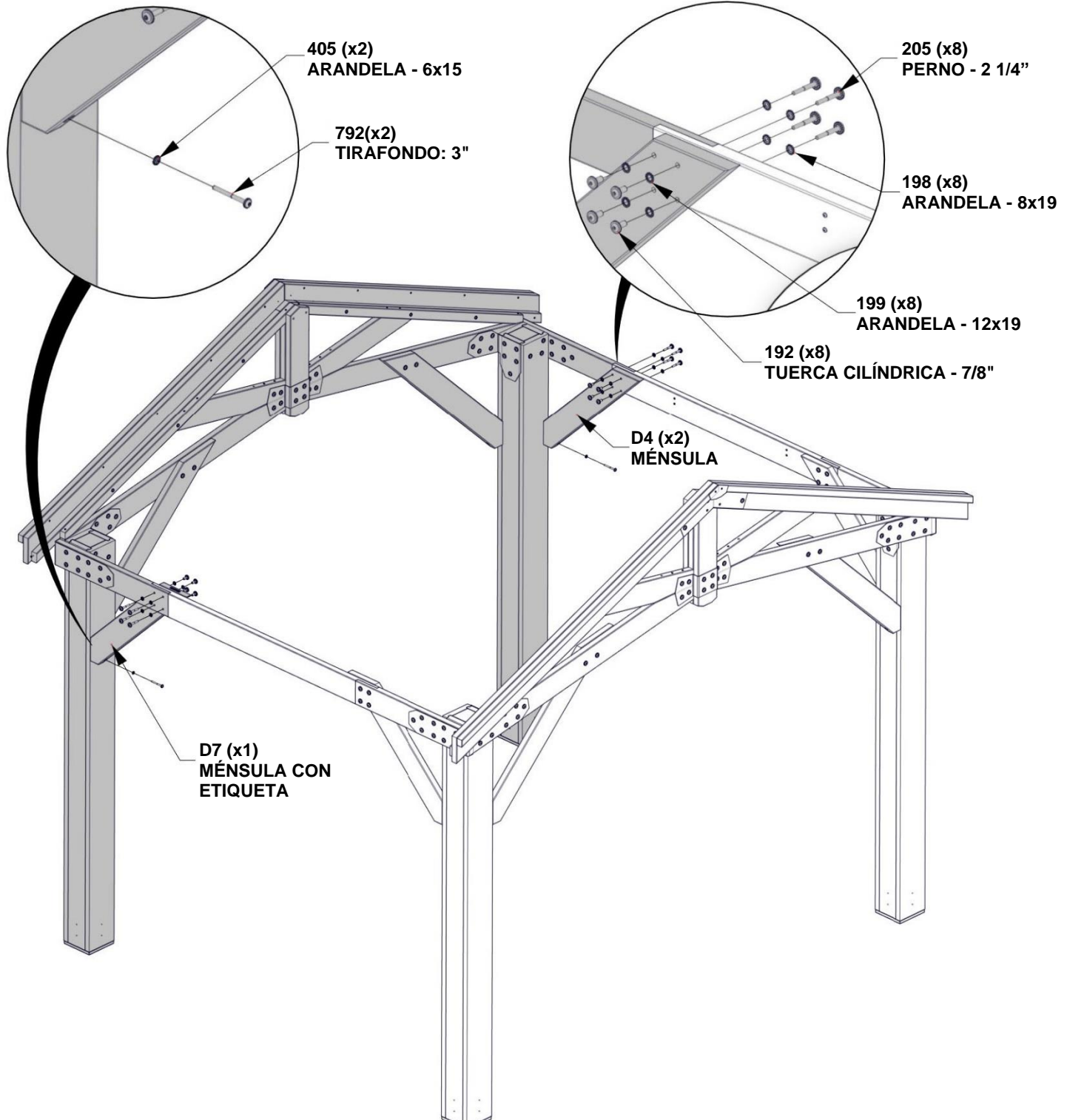

PASO 9 - MONTAJE DEL KIOSKO

CANTIDAD	NÚMERO DE PIEZA	DESCRIPCIÓN
8	H100200	TORNILLO PFH 8x1/1/2 NG
24	H100391	TORNILLO PFH 8x2 NG



E1|CABIO - W4L16237
(x8) | 1 7/16"x3 3/8"x77 3/8" (36x86x1965)

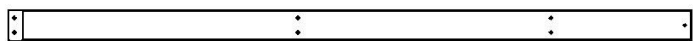

H2 |IMPOSTA - W4L16241
(x2) | 15/16"x3 3/8"x74 11/16" (24x86x1896)

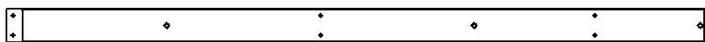

H5|CABIO - W4L16244
(x2) | 15/16"x3 3/8"x70 7/16" (24x86x1789)



H4|CABIO - W4L16243
(x2) | 15/16"x3 3/8"x39 13/16" (24x86x1011)



H3|IMPOSTA-W4L16242
(x2) | 15/16"x3 3/8"x44" (24x86x1118)

COMPLETE ESTE PASO DOS VECES

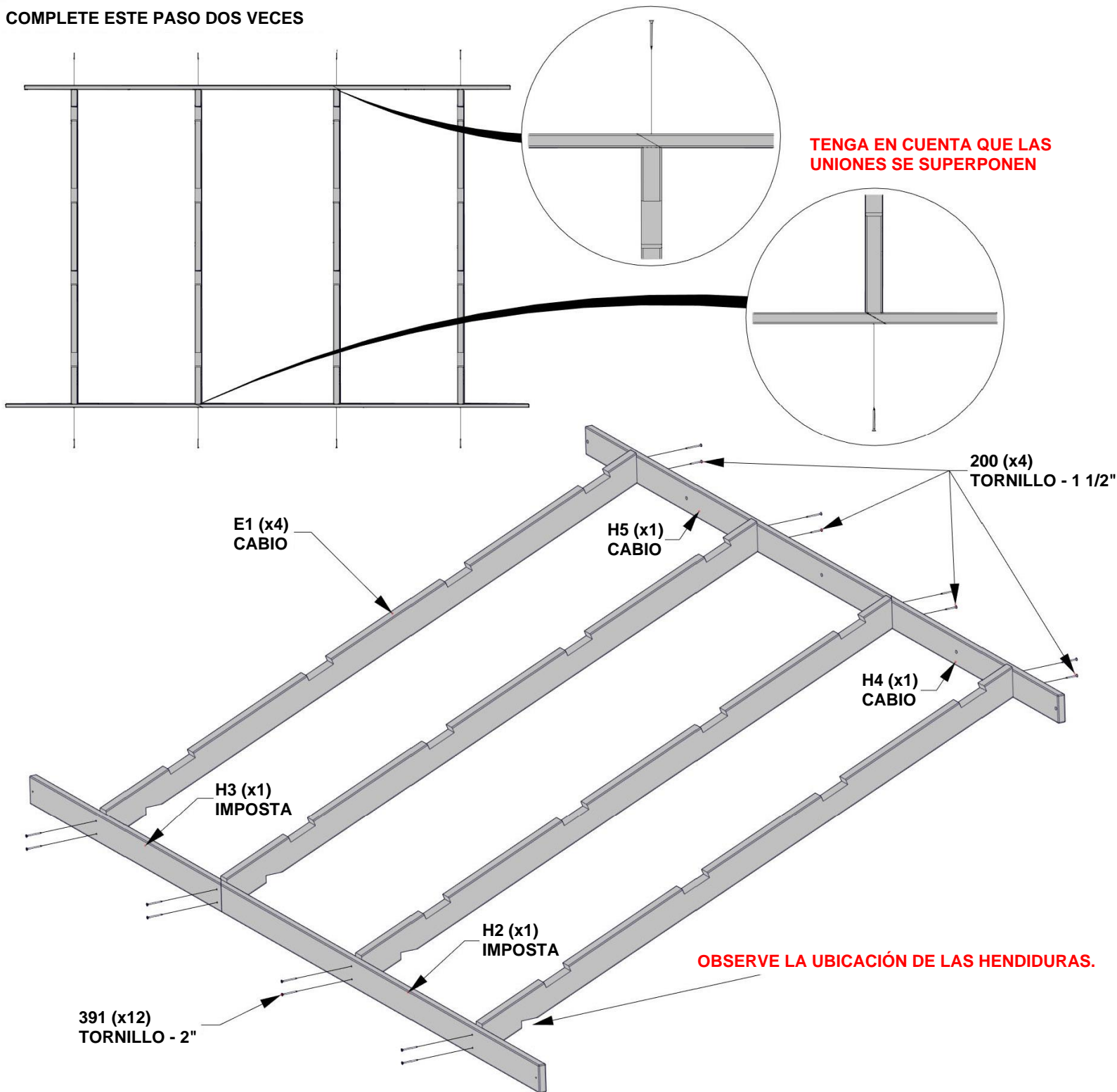

PASO 10 - MONTAJE DEL KIOSKO

CANTIDAD	NÚMERO DE PIEZA	DESCRIPCIÓN
16	H100379	TUERCA T 5/16" NG
16	H100198	ARANDELA DE FIJACIÓN EXT. 8x19
16	H100459	PERNO BL 5/16x1 1/4 NG
32	H100391	TORNILLO PFH 8x2 NG

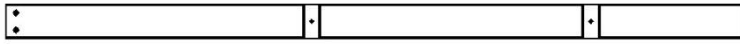

E3 | TABLA DE REVESTIMIENTO - W4L16239
(x8) | 1 7/16"x3 3/8"x73 1/4" (36x86x1861)



E4 | TABLA DE REVESTIMIENTO - W4L16240
(x8) | 1 7/16"x3 3/8"x45 3/4" (36x86x1161)

COMPLETE ESTE PASO DOS VECES

MIDA EN LA DIAGONAL COMO SE MUESTRA PARA ASEGURARSE DE QUE EL MONTAJE ESTÉ NIVELADO.

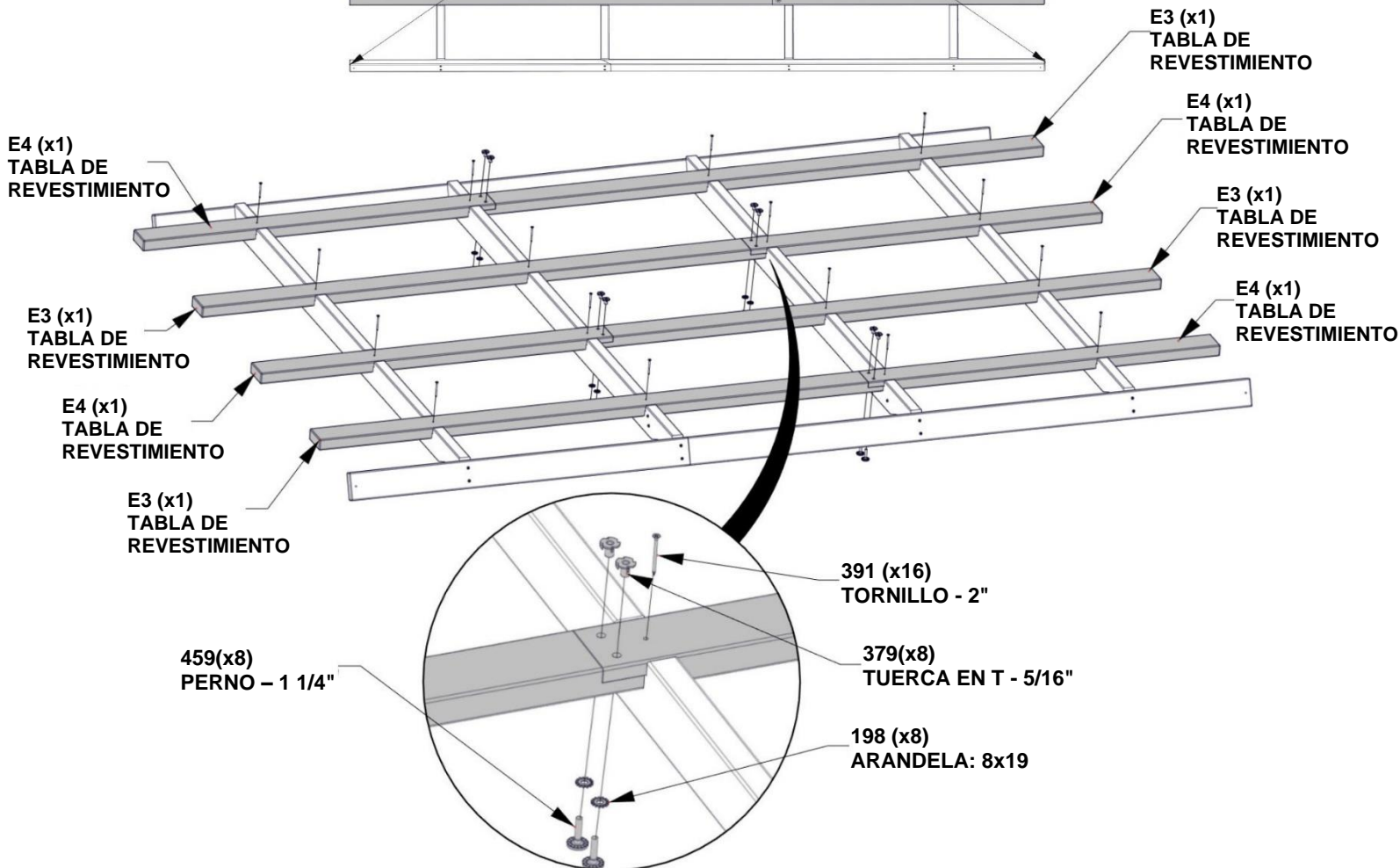
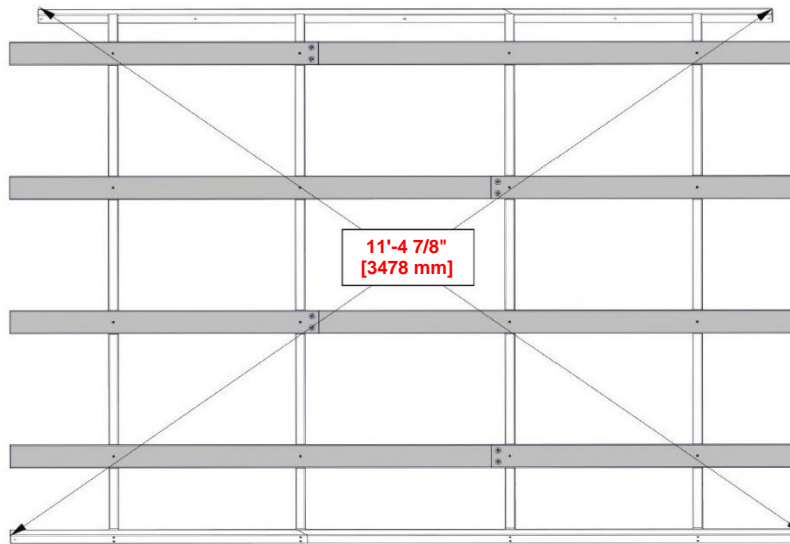

PASO 11 - MONTAJE DEL KIOSKO

NOTA:
UTILICE ESTA PÁGINA PARA FAMILIARIZARSE CON EL PANEL DE TECHO Y OBTENER ASISTENCIA EN LOS PRÓXIMOS PASOS.

ADVERTENCIA:
SE DEBEN USAR GANTES AL MANIPULAR LOS PANELES DE TECHO; LOS BORDES SON FILOSOS.

- Observe los orificios previamente perforados en el extremo superior de cada plancha, como se muestra a continuación. Estos orificios siempre mirarán hacia el caballete del techo y se usarán para instalar la cumbrera más adelante. Ensamble cada panel de techo comenzando en el lado derecho y trabajando hacia la izquierda como se muestra.

COLOQUE SUS PANELES DE TECHO EN EL SUELO PARA QUE SE ENFRENTEN UNO CON OTRO COMO SE MUESTRA. RETIRE DE LOS PANELES LA PELÍCULA AZUL PROTECTORA.

EL BORDE INICIAL DE LAS PLACAS DE TECHO SE ENSANCHAN COMO SE MUESTRA.

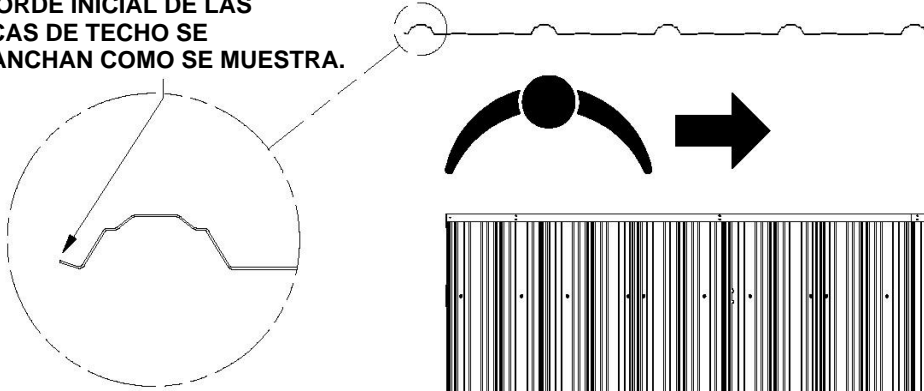

VISTA SUPERIOR

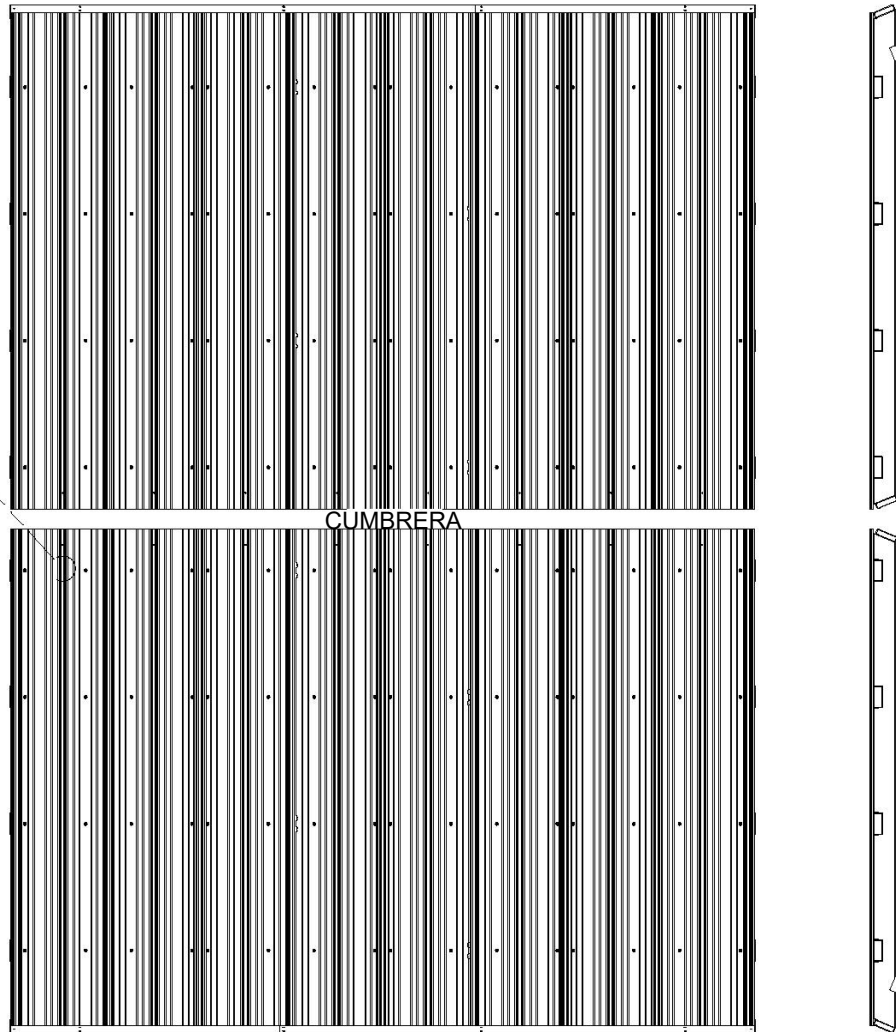

BORDE INICIAL INSTALADO

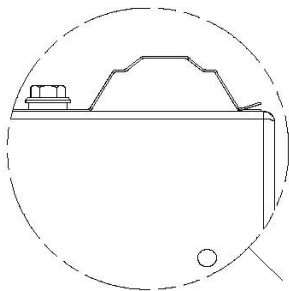

PASO 12 - MONTAJE DEL KIOSKO



A4M01124
(x2) HOJAS DE ACERO 29 GA

CANTIDAD	NÚMERO DE PIEZA	DESCRIPCIÓN
8	H100760	TORNILLO PARA MADERA 10x1-1/4

ASEGÚRESE DE QUE EL PANEL DEL TECHO ESTÉ NIVELADO ANTES DE CONTINUAR.

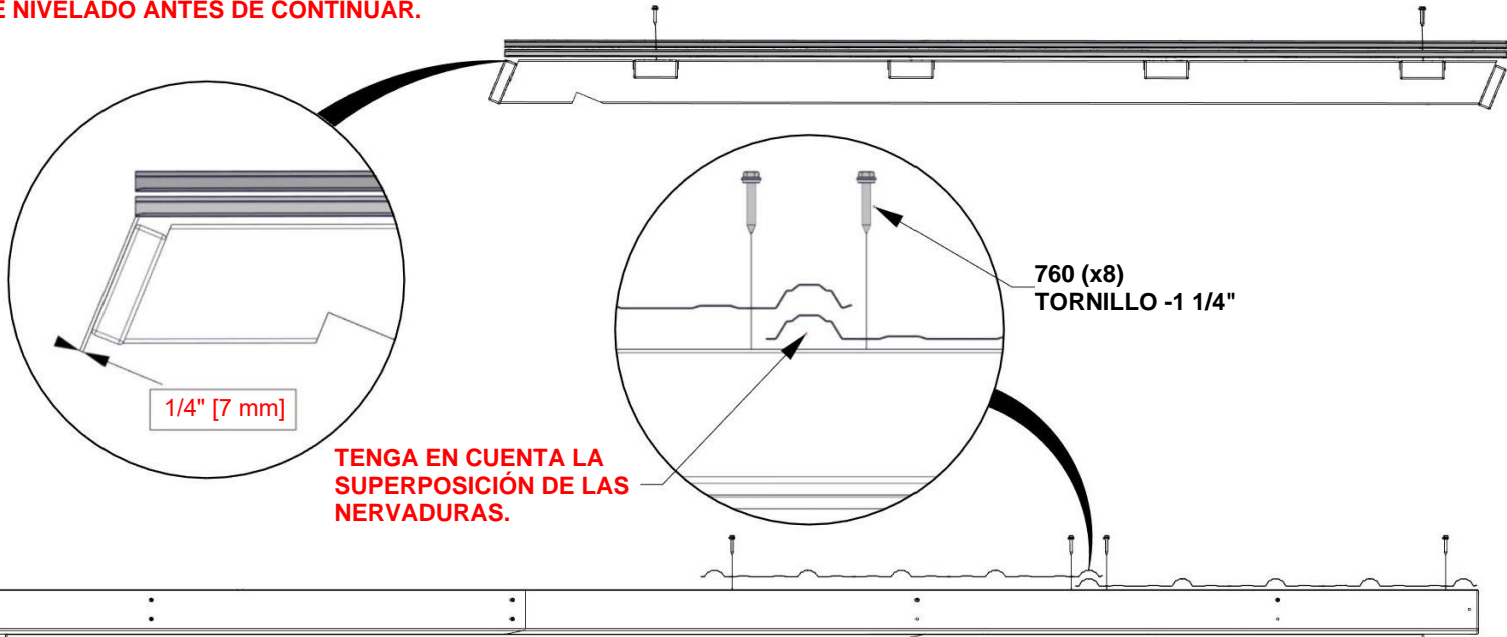

TENGA EN CUENTA LA SUPERPOSICIÓN DE LAS NERVADURAS.

TENGA EN CUENTA LOS ORIFICIOS PASANTES.

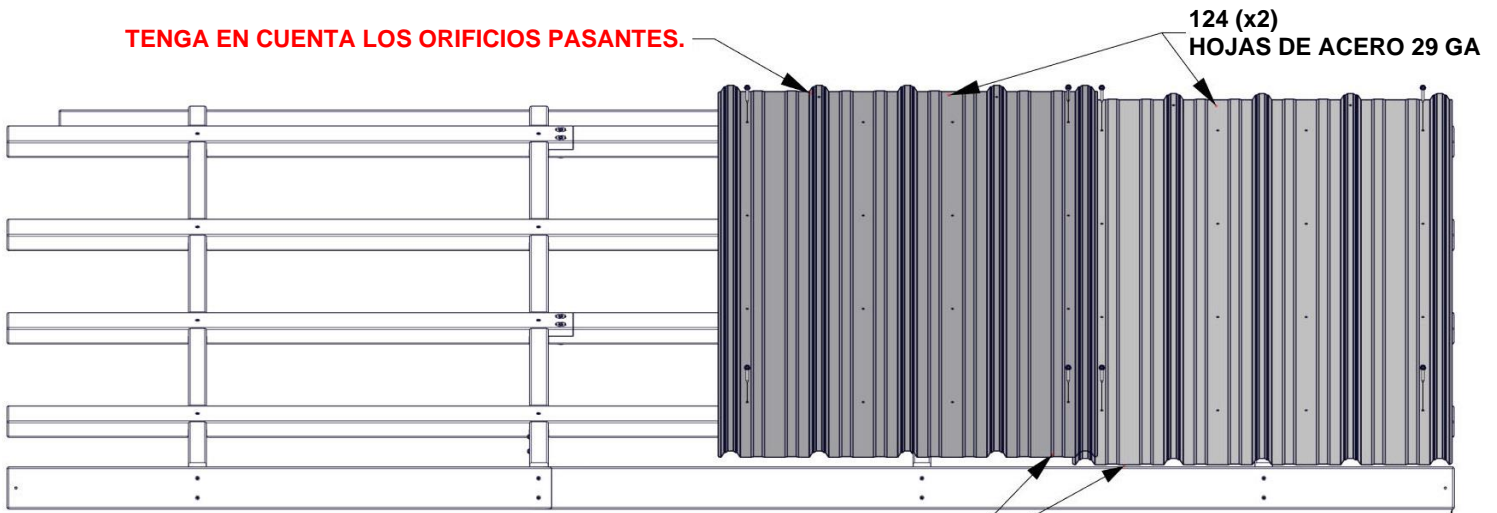

NIVLE LOS EXTREMOS DE LAS PLANCHAS

MANTENGA LAS PLANCHAS DENTRO DEL MARCO DE LAS NERVADURAS COMO SE INDICA.

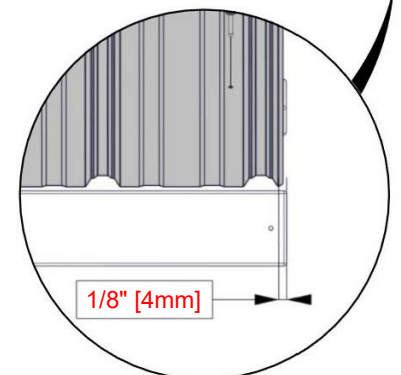

PASO 13 - MONTAJE DEL KIOSKO

CANTIDAD	NÚMERO DE PIEZA	DESCRIPCIÓN
24	H100760	TORNILLO PARA MADERA 10x1-1/4"

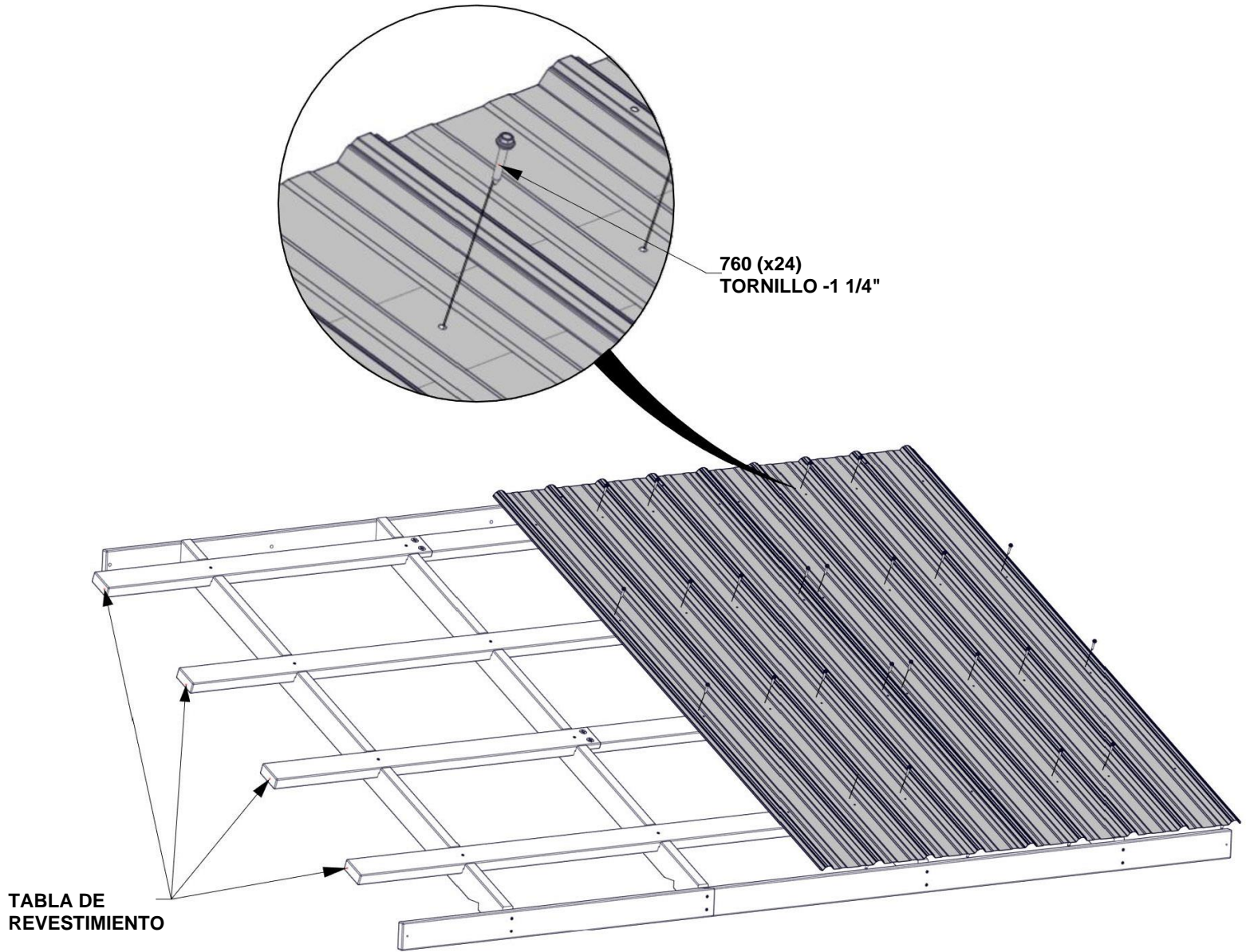

PASO 14 - MONTAJE DEL KIOSKO

CANTIDAD	NÚMERO DE PIEZA	DESCRIPCIÓN
32	H100760	TORNILLO PARA MADERA 10x1-1/4



A4M01124
(x2) | HOJAS DE ACERO 29 GA

REPITA LOS PASOS DEL 12 AL 14 PARA EL OTRO LADO.

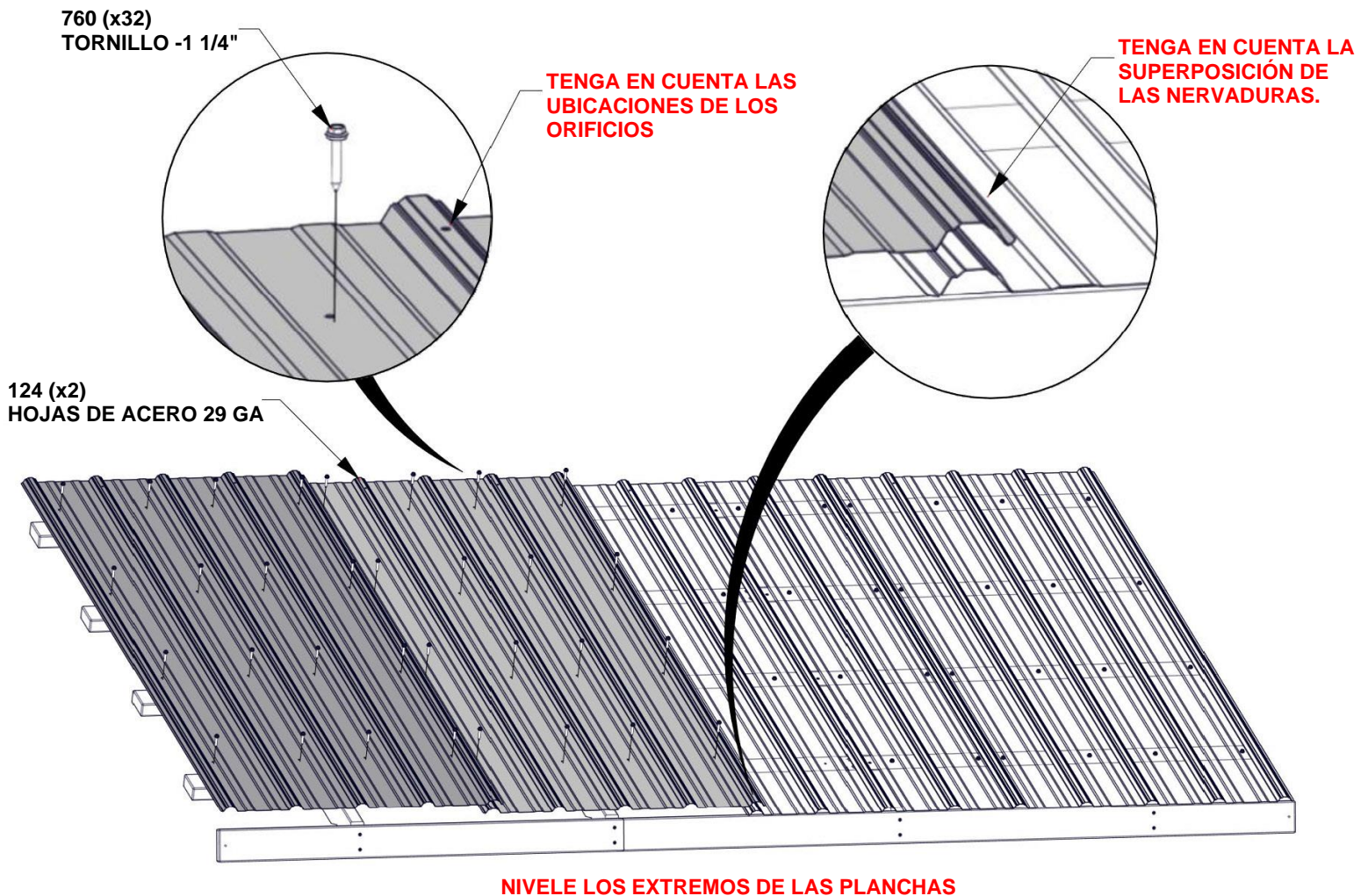

PASO 15 - MONTAJE DEL KIOSKO

A4M00983  EMPALME DE PERFIL DE CONTORNO DEL TECHO (x2)

CANTIDAD	NÚMERO DE PIEZA	DESCRIPCIÓN
16	H100759	TORNILLO AUTOPERFORANTE 1/4x3/4

A4M00982  PERFIL DE CONTORNO DEL TECHO (x4)

REPITA EL PASO PARA EL OTRO PANEL DE TECHO.

DEBIDO A MÚLTIPLES CAPAS DE METAL EN EL PERFIL DEL CONTORNO, SE RECOMIENDA UTILIZAR UNA BROCA DE 1/8" PARA HACER LOS ORIFICIOS INICIALES.

LOS TORNILLOS PASAN A TRAVÉS DEL PERFIL DEL CONTORNO HACIA LA PARTE SUPERIOR DE LAS NERVADURAS EN LAS UBICACIONES APROXIMADAS QUE SE MUESTRAN.



DESPLACE EL PERFIL DEL CONTORNO EN EL EMPALME. ASEGÚRESE DE QUE AMBOS EXTREMOS ESTÉN ALINEADOS CON EL BORDE DE LOS PANELES DE TECHO.

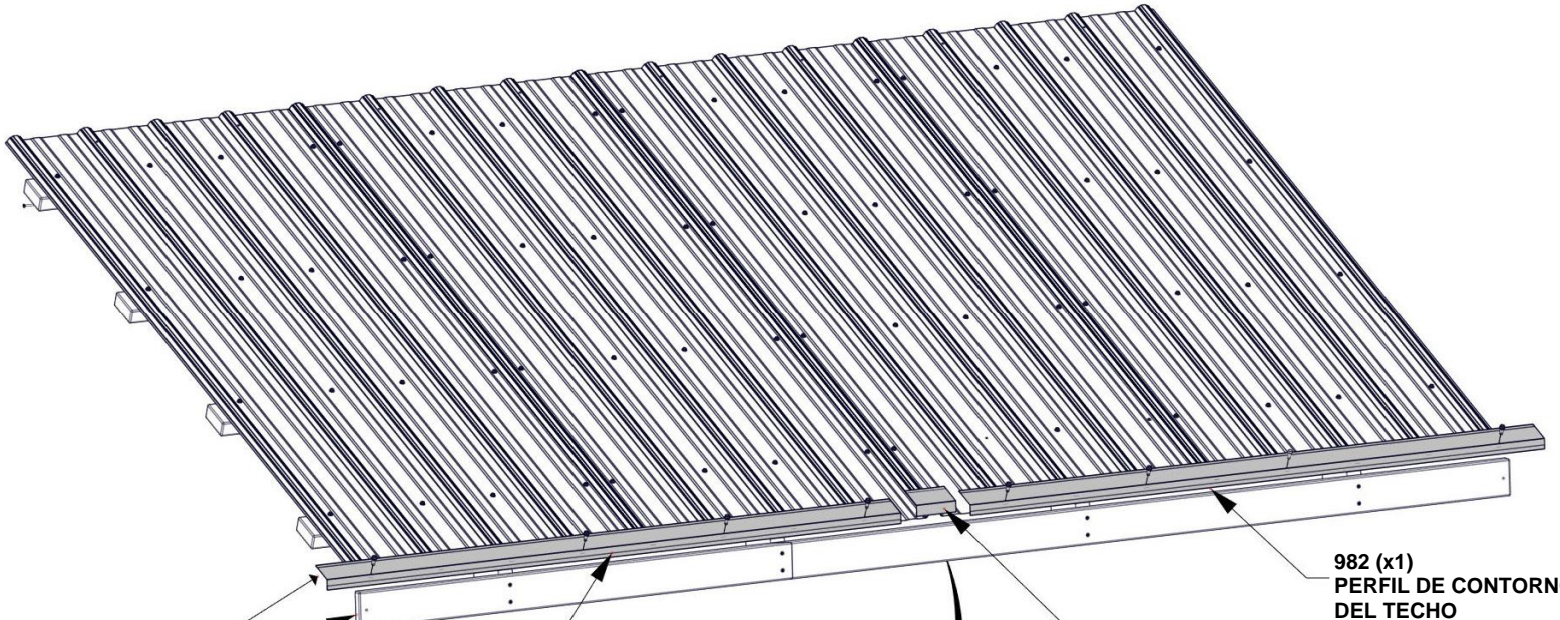

982 (x1)
PERFIL DE CONTORNO DEL TECHO

983 (x1)
EMPALME DE PERFIL DE CONTORNO DEL TECHO

NIVELADO

982 (x1)
PERFIL DE CONTORNO DEL TECHO

759 (x8)
TORNILLO: 3/4"

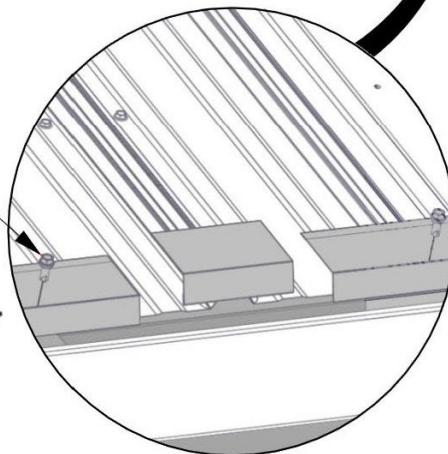

PASO 16 - MONTAJE DEL KIOSKO

CANTIDAD	NÚMERO DE PIEZA	DESCRIPCIÓN
4	H100391	TORNILLO PFH 8x2 NG

COMPLETE ESTE PASO DOS VECES

CON LA AYUDA DE AL MENOS DOS PERSONAS, ELEVE EL MONTAJE DEL PANEL DE TECHO Y DESLÍCELO EN LAS GUÍAS DE LOS CABIOS. UNA VEZ COLOCADO, INSTALE LAS PIEZAS METÁLICAS PARA FIJARLO.

ES ÚTIL CONTAR CON UNA TERCERA PERSONA PARA FIJAR EL TECHO UNA VEZ QUE ESTÉ COLOCADO EN SU LUGAR.

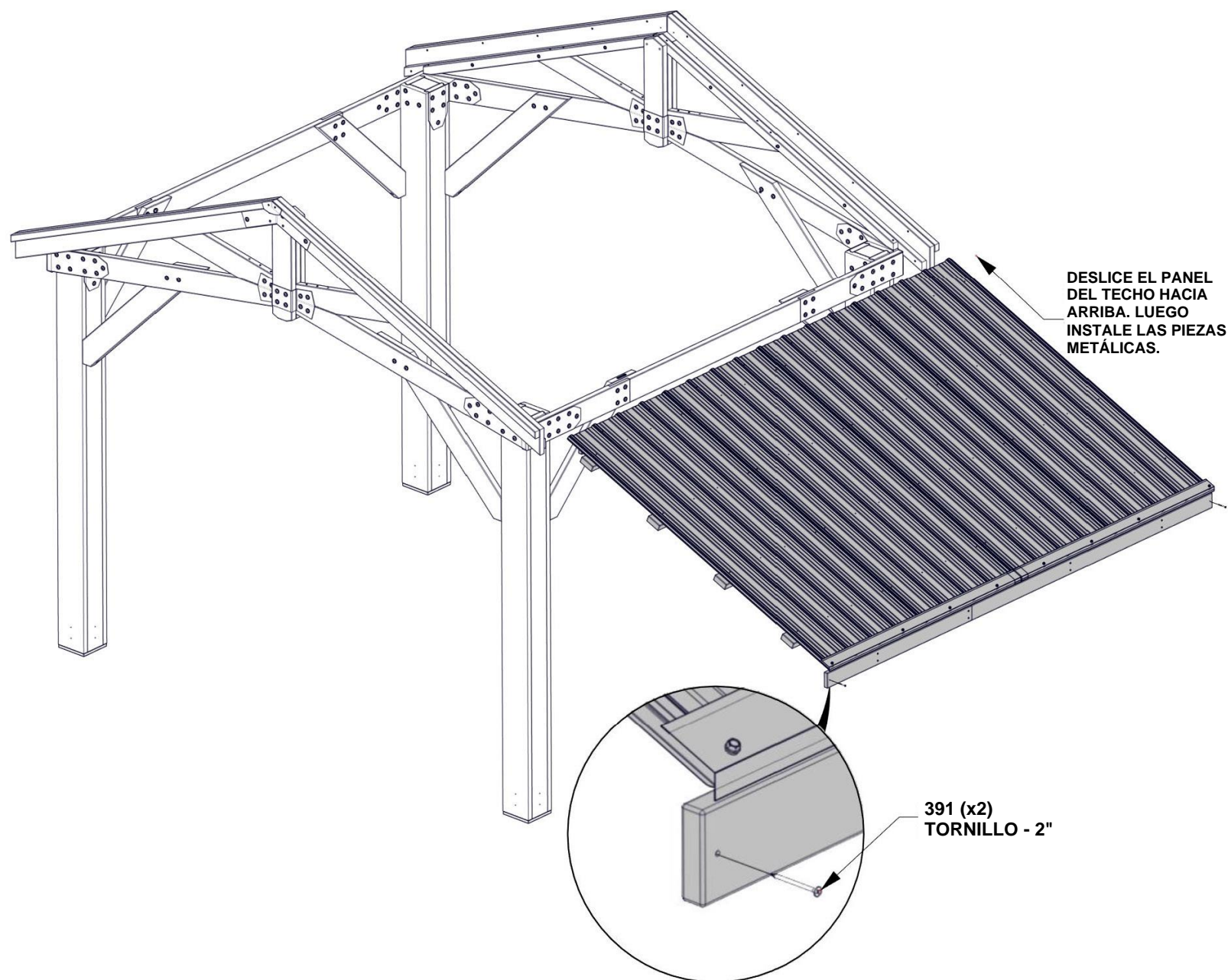

PASO 17 - MONTAJE DEL KIOSKO

CANTIDAD	NÚMERO DE PIEZA	DESCRIPCIÓN
3	H100407	PERNO BL 5/16x1 1/2 NG
3	H100198	ARANDELA DE FIJACIÓN EXT. 8x19
3	H100199	ARANDELA DE FIJACIÓN EXT. 12x19
3	H100192	CILINDRO DE TUERCA BL 5/16X7/8 NG

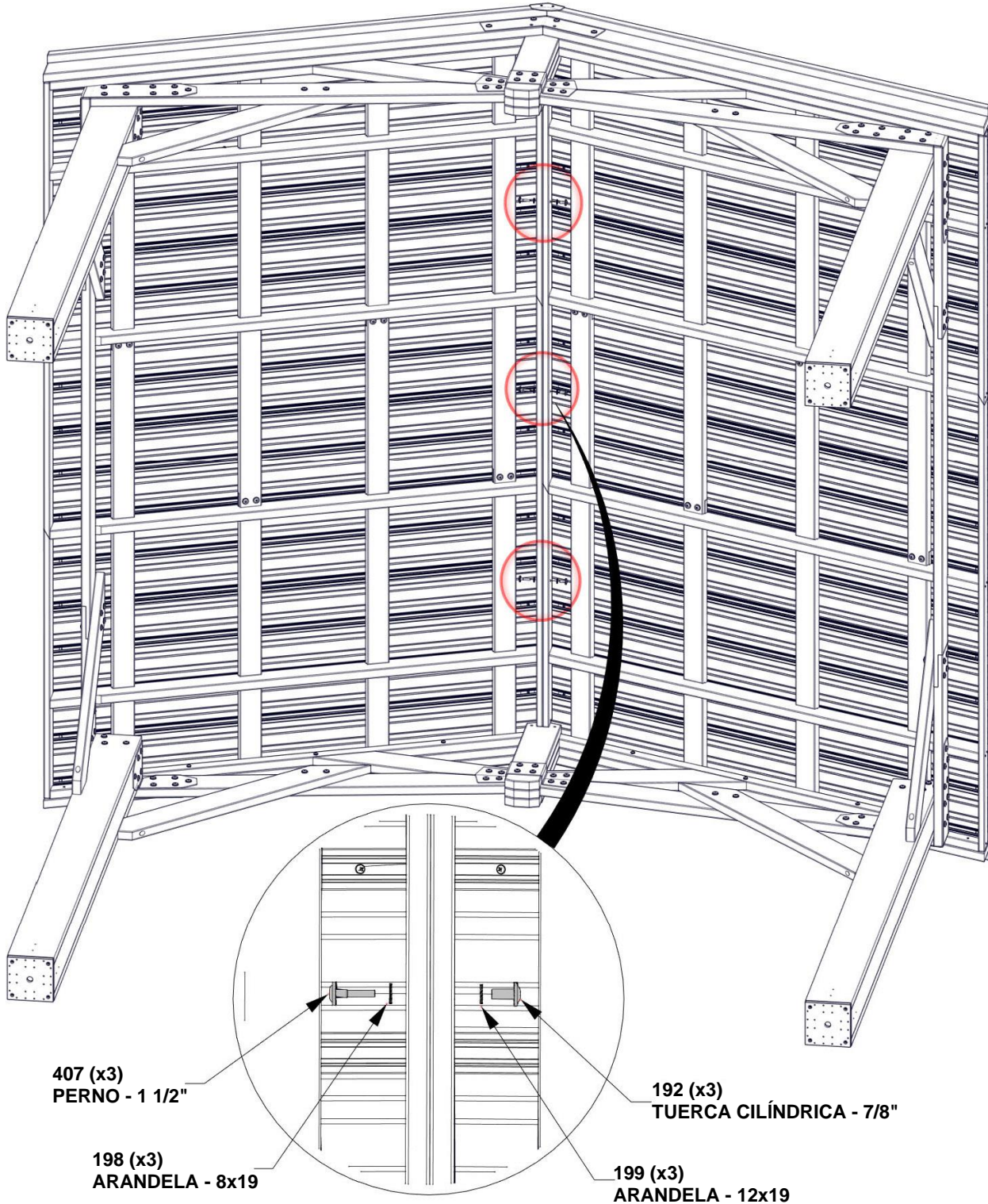

PASO 18 - MONTAJE DEL KIOSKO



A4M01148
(x2) SOPORTE DEL ARMAZÓN

CANTIDAD	NÚMERO DE PIEZA	DESCRIPCIÓN
2	H100378	PERNO BL 5/16x1 3/4 NG
2	H100192	CILINDRO DE TUERCA BL 5/16X7/8 NG
4	H100354	PERNO BL 5/16x6 1/2 NG
4	H100770	ARANDELA PLANA 9.5x22 NG
4	H100479	CONTRATUERCA 5/16 NG

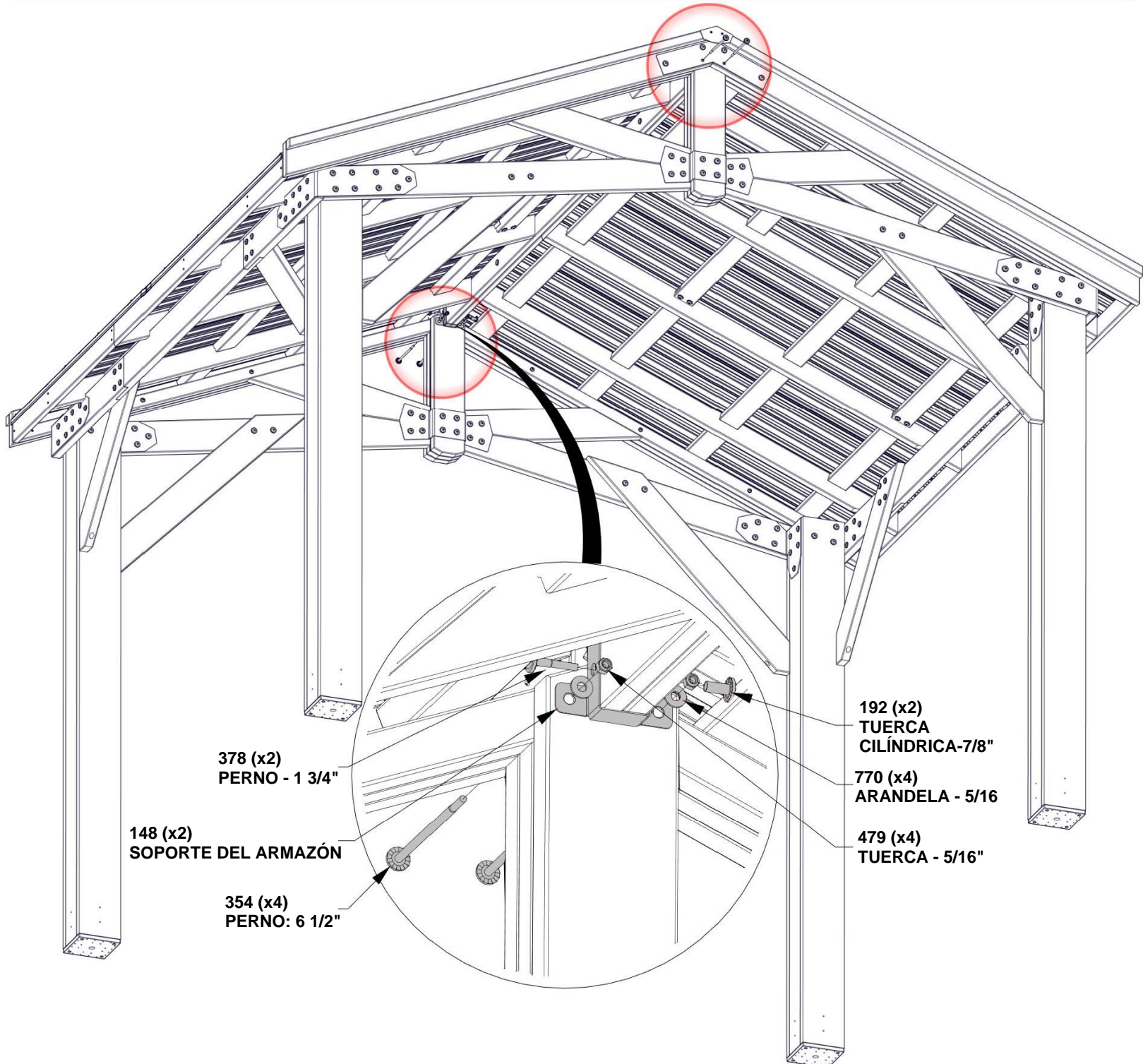

PASO 19 - MONTAJE DEL KIOSKO

CANTIDAD	NÚMERO DE PIEZA	DESCRIPCIÓN
16	H100797	TORNILLO PWH 8x1 NG

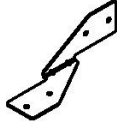

A4M01155
(x4) | SOPORTE DE ANCLAJE

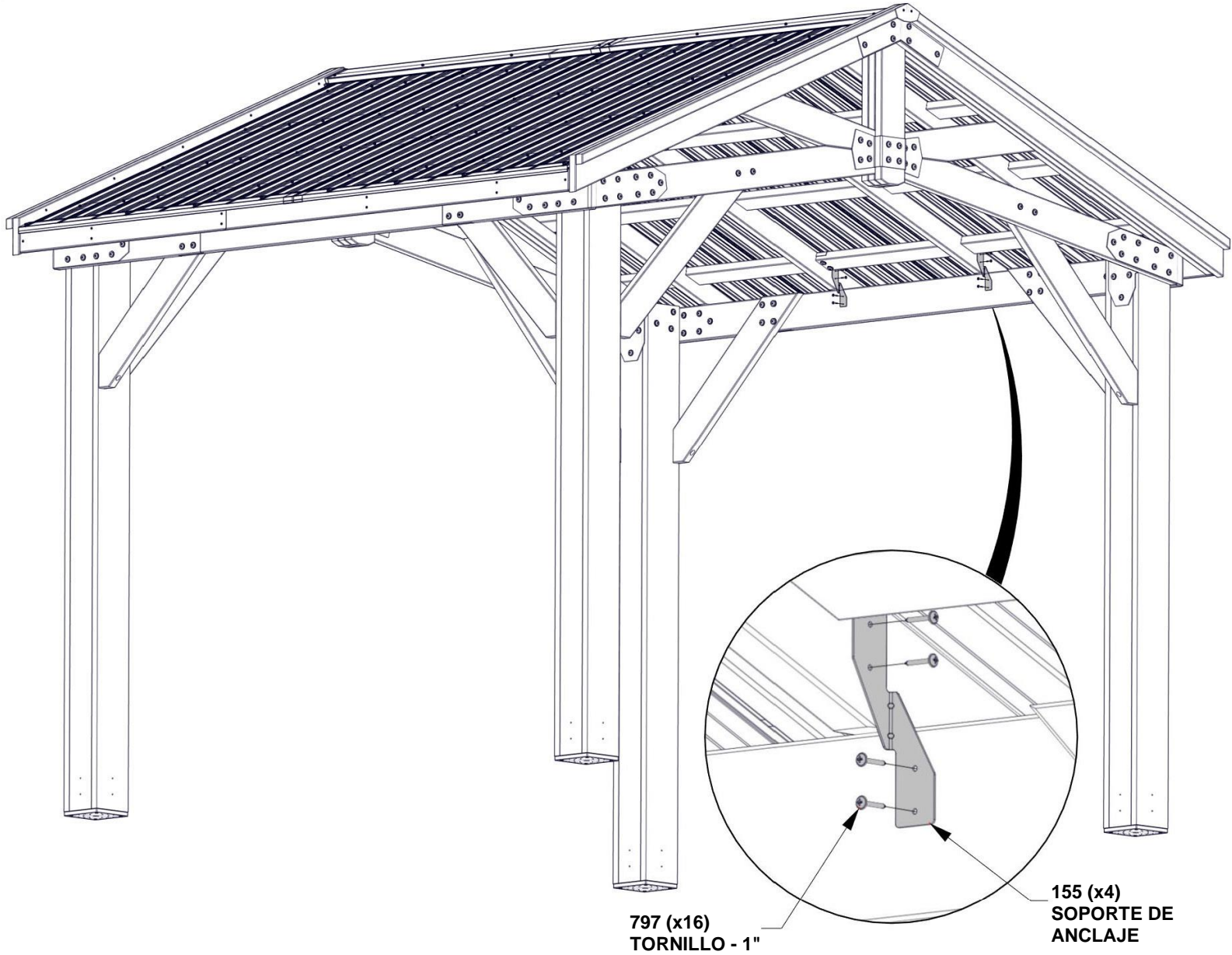

PASO 20 - MONTAJE DEL KIOSKO



A4M01127 | EMPALME DE LA TAPA DE LA CUMBRERA
(x1)

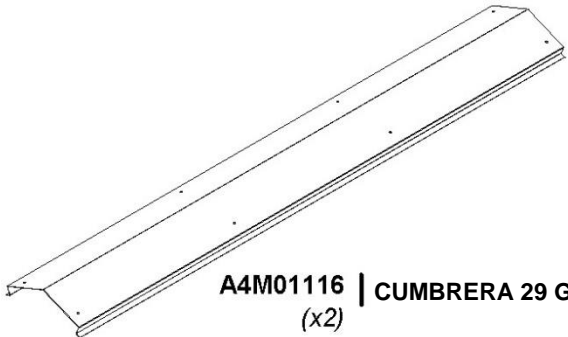

A4M01116 | CUMBRERA 29 GA
(x2)

PREPARACIÓN PARA EL MONTAJE DE LA CUMBRERA

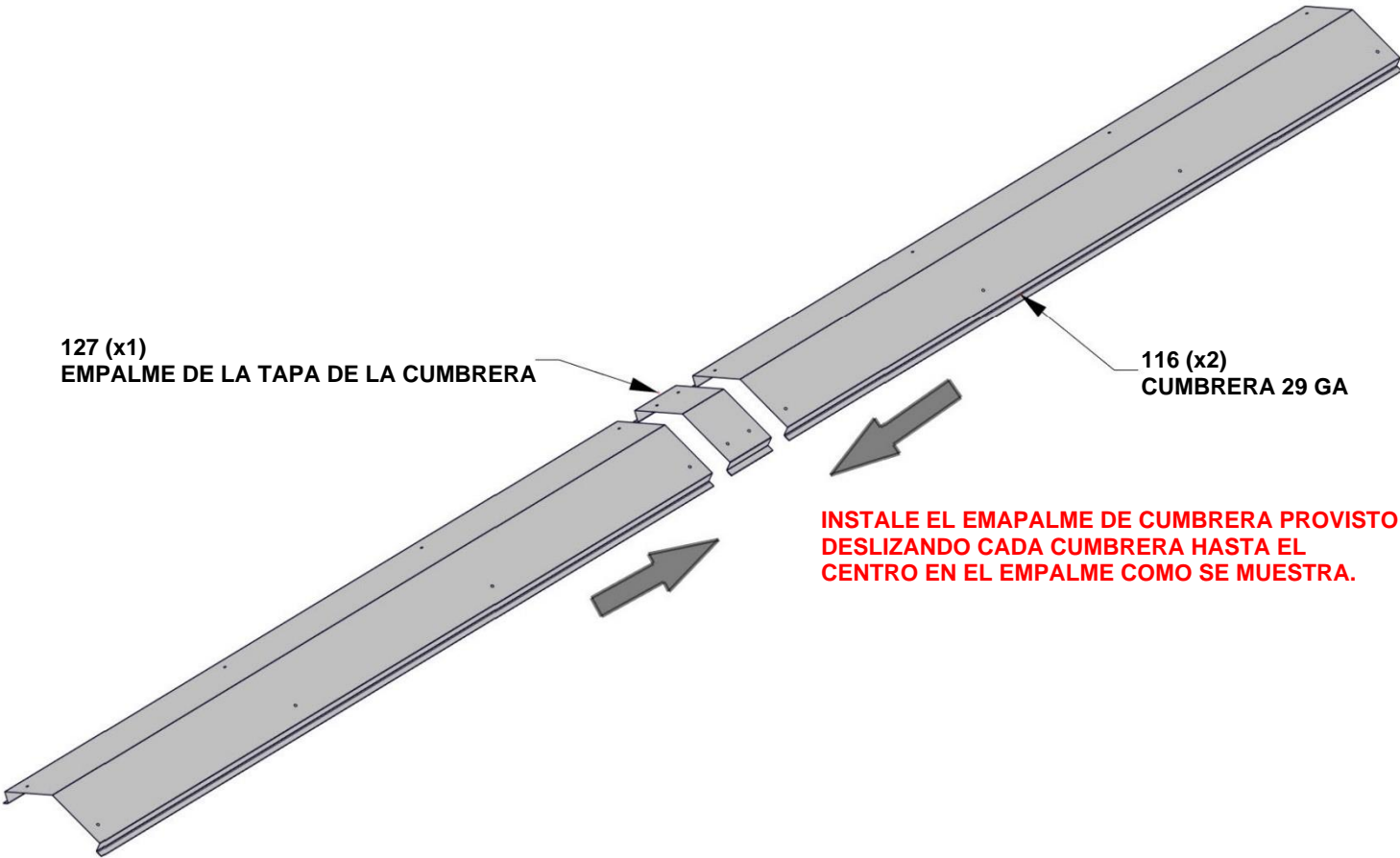

PASO 21 - MONTAJE DEL KIOSKO

CANTIDAD	NÚMERO DE PIEZA	DESCRIPCIÓN
16	H100833	TORNILLO PARA MADERA 10x3/4



J9 | RIGIDIZADOR DE CUMBRERA - W4L13590
 (x2) | 15/16"x2 3/8"x47 5/8" (24x60x1210)



J10 | RIGIDIZADOR DE CUMBRERA - W4L13591
 (x2) | 15/16"x2 3/8"x69 5/16" (24x60x1760)



A6P00398 | PROTECTOR DE CUMBRERA
 (x2)

REALICE EL MONTAJE ALINEANDO LOS ORIFICIOS EN CADA CUMBRERA CON LOS ORIFICIOS DEL EMPALME DE LA CUMBRERA.

LONGITUD FINAL: 9'-9" [2974 mm]

RETIRE LOS ESPACIADORES DE LOS PROTECTORES DE LA TAPA DE LA CUMBRERA ANTES DE INSTALAR.

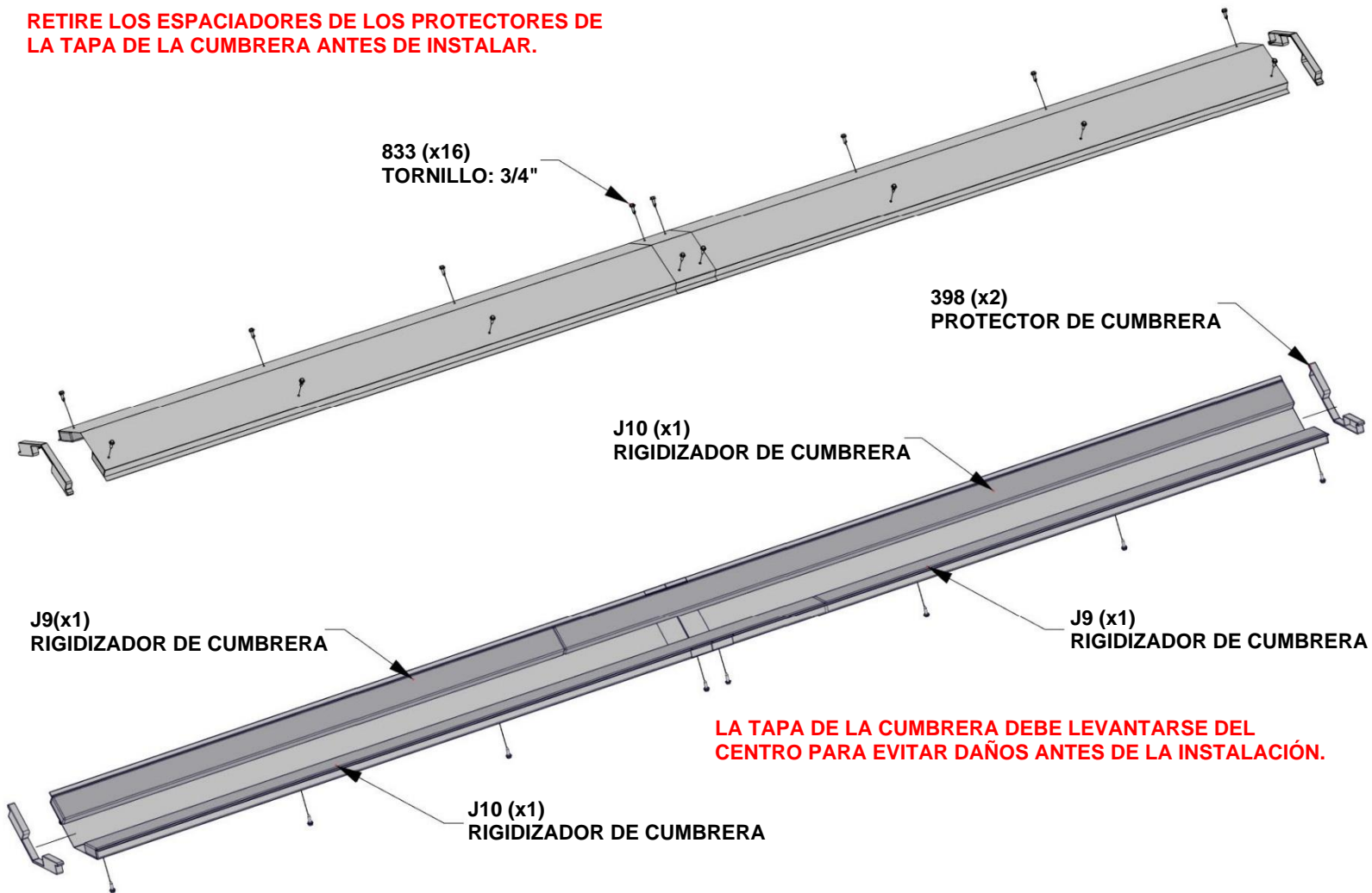

LA TAPA DE LA CUMBRERA DEBE LEVANTARSE DEL CENTRO PARA EVITAR DAÑOS ANTES DE LA INSTALACIÓN.

PASO 22 - MONTAJE DEL KIOSKO

CANTIDAD	NÚMERO DE PIEZA	DESCRIPCIÓN
16	H100392	TORNILLO PWH 8x3/4 NG



MONTAJE DE LA CUMBRERA DEL PASO ANTERIOR

NO SE SUBA AL TECHO PARA INSTALARLA: LA TAPA DE LA CUMBRERA SE HA DISEÑADO PARA INSTALARSE CON EL USO DE UNA ESCALERA.

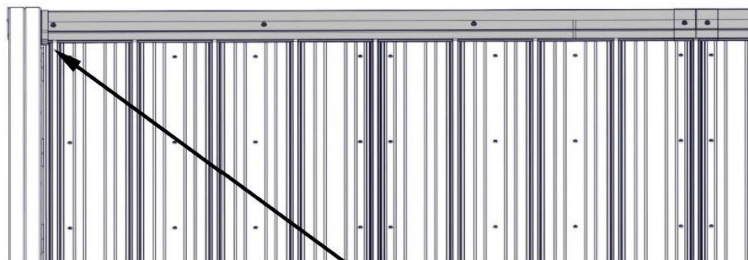
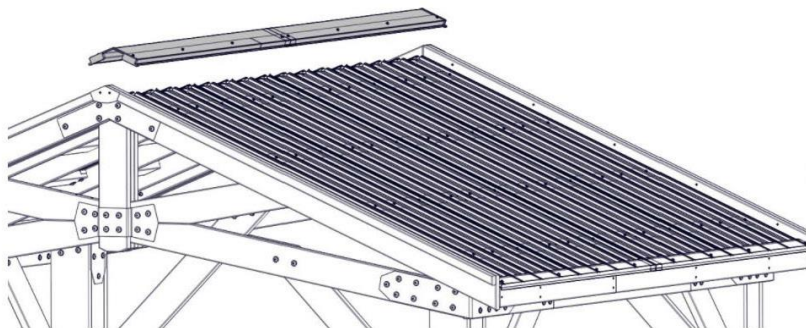

CON LA ASISTENCIA DE UN AYUDANTE ADULTO, DESLICE EL MONTAJE DE LA CUMBRERA A TRAVÉS DEL CABALLETE DEL TECHO HASTA QUE AMBOS EXTREMOS SE ASIENTEN EN LOS CABIOS COMO SE MUESTRA.

PARA UNA INSTALACIÓN ADECUADA, PÍDALE A UN AYUDANTE ADULTO QUE APLIQUE PRESIÓN HACIA ABAJO SOBRE LA TAPA DE LA CUMBRERA AL AJUSTAR LOS TORNILLOS.

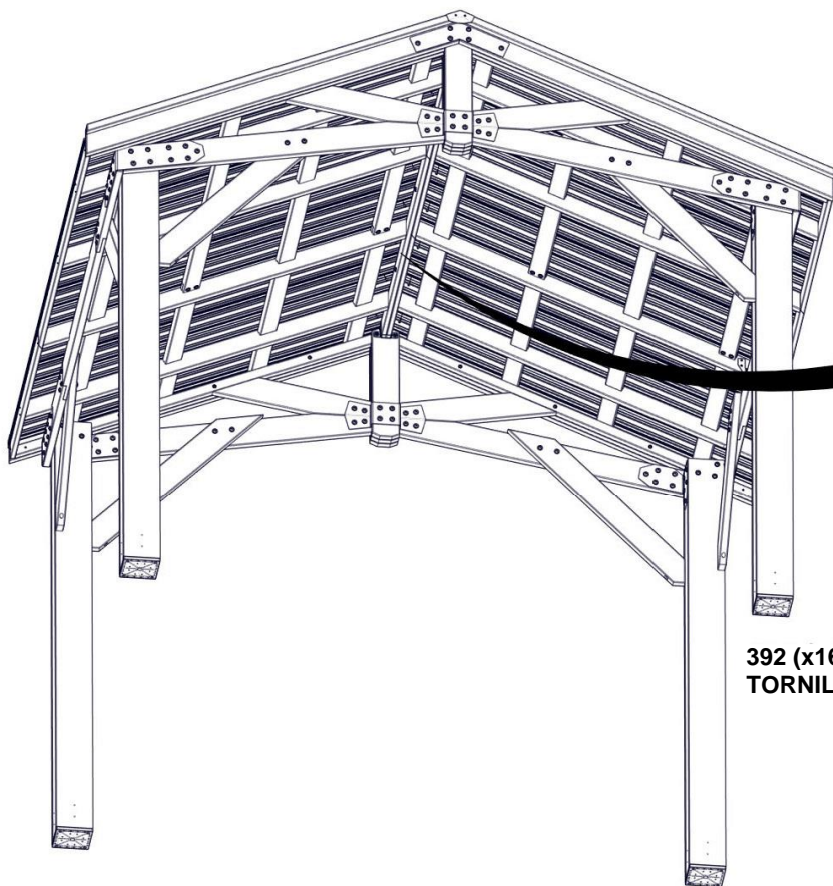

392 (x16)
TORNILLO: 3/4"

INSTALE LOS TORNILLOS A TRAVÉS DE LOS ORIFICIOS PILOTO EN LOS PANELES DEL TECHO EN LAS TABLAS DEL RIGIDIZADOR DE CUMBRERA.

PASO 23 - MONTAJE DEL KIOSKO

CANTIDAD	NÚMERO DE PIEZA	DESCRIPCIÓN
32	H100471	TIRAFONDO BL 5/16x1 1/2 NG (1 LUGAR)

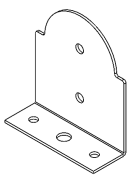

A4M01793 PLACA DE ANCLAJE DE POSTE DE ACERO (x8)

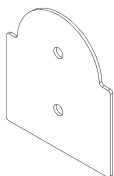

A4M01794 PLACA DE POSTE DE ACERO (x8)

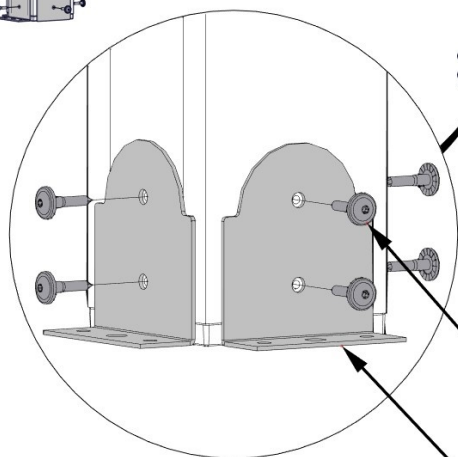
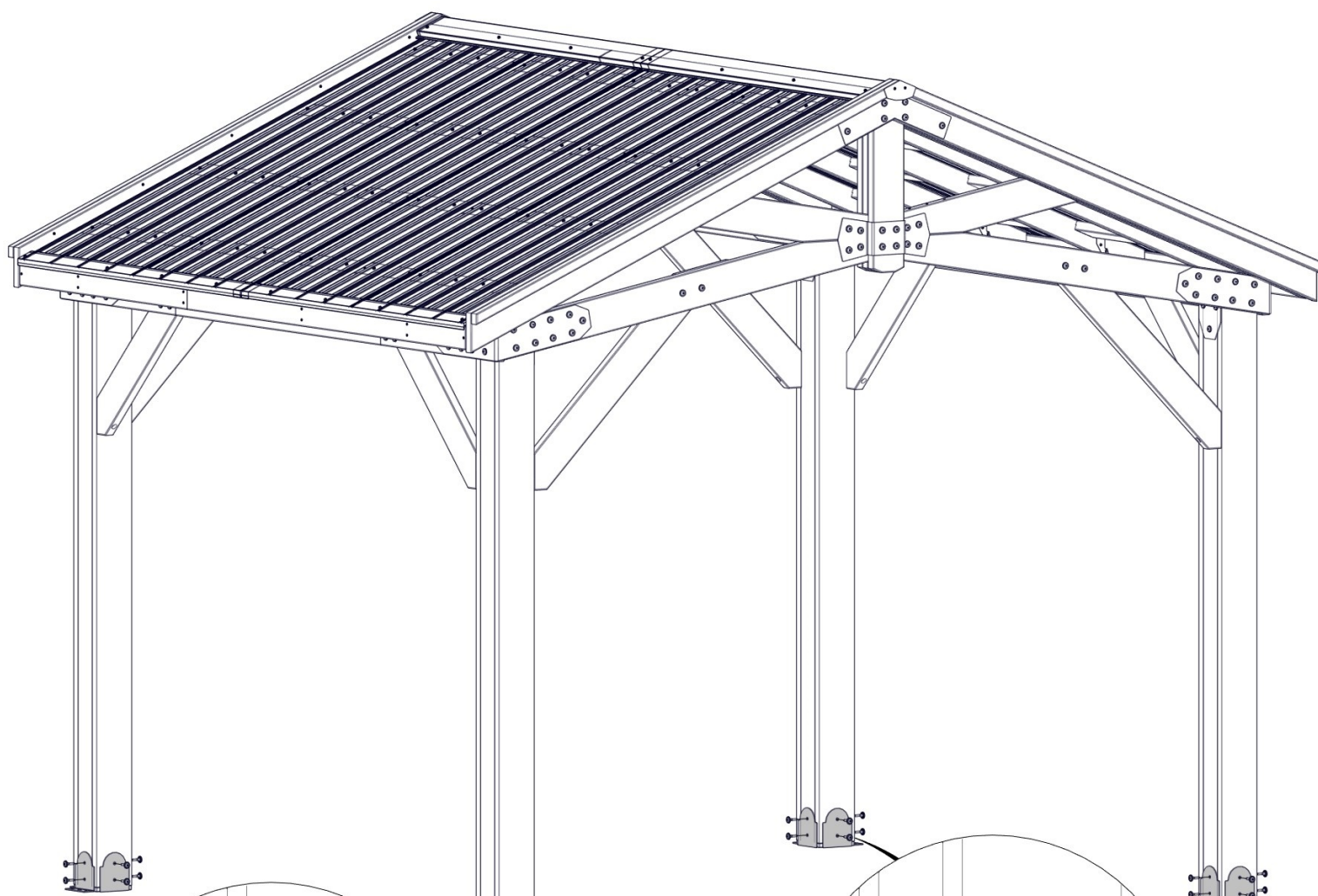

1793 (x8) PLACA DE ANCLAJE DE POSTE DE ACERO

1794 (x8) PLACA DE POSTE DE ACERO

471 (x32) TIRAFONDO - 1 1/2"

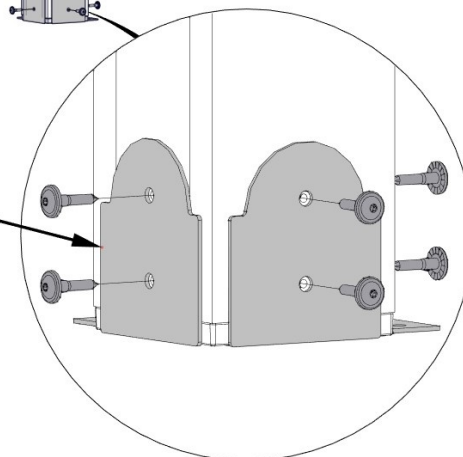

PASO 24 - MONTAJE DEL KIOSKO



A100241 | ETIQUETA DE IDENTIFICACIÓN
(x1) DE BACKYARD

CANTIDAD	NÚMERO DE PIEZA	DESCRIPCIÓN
2	H100200	TORNILLO PFH 8x1/1/2 NG

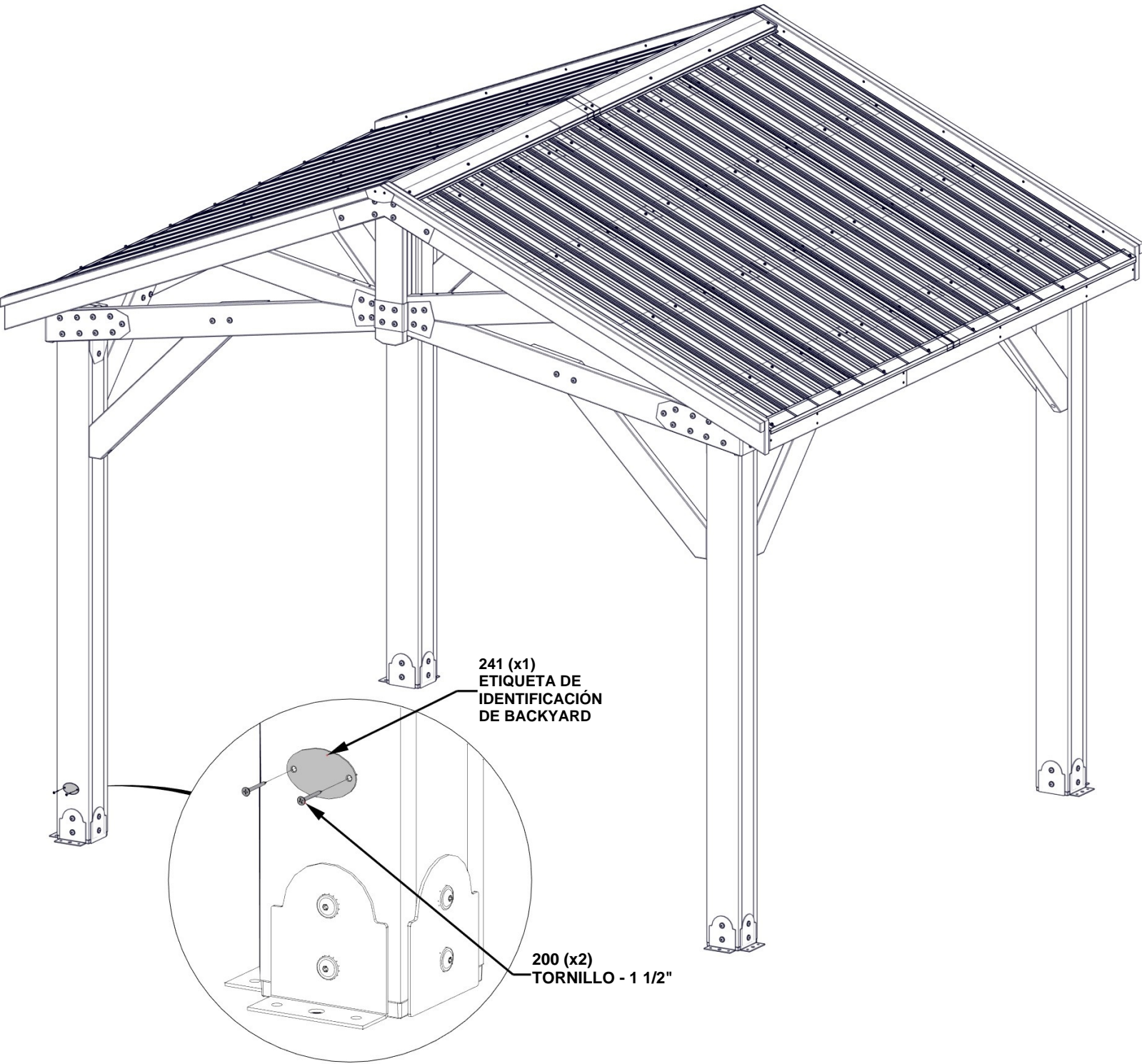

241 (x1)
ETIQUETA DE IDENTIFICACIÓN DE BACKYARD

200 (x2)
TORNILLO - 1 1/2"

PASO 25 - MONTAJE DEL KIOSKO

CANTIDAD	NÚMERO DE PIEZA	DESCRIPCIÓN
16	H100120	TORNILLO DE ANCLAJE DE HORMIGÓN 1/4x2"
16	H100630	ARANDELA PLANA 8x19 NG

EL FABRICANTE RECOMIENDA LA INSTALACIÓN SOBRE UNA SUPERFICIE O UNA LOSA DE HORMIGÓN. VÉASE A CONTINUACIÓN.

PARA LA INSTALACIÓN SOBRE UNA PLATAFORMA DE MADERA, DEBE ASEGURARSE DE QUE EXISTA UN SOPORTE ESTRUCTURAL AMPLIO DEBAJO DE LA PLATAFORMA. NO SE INCLUYEN PIEZAS METÁLICAS.

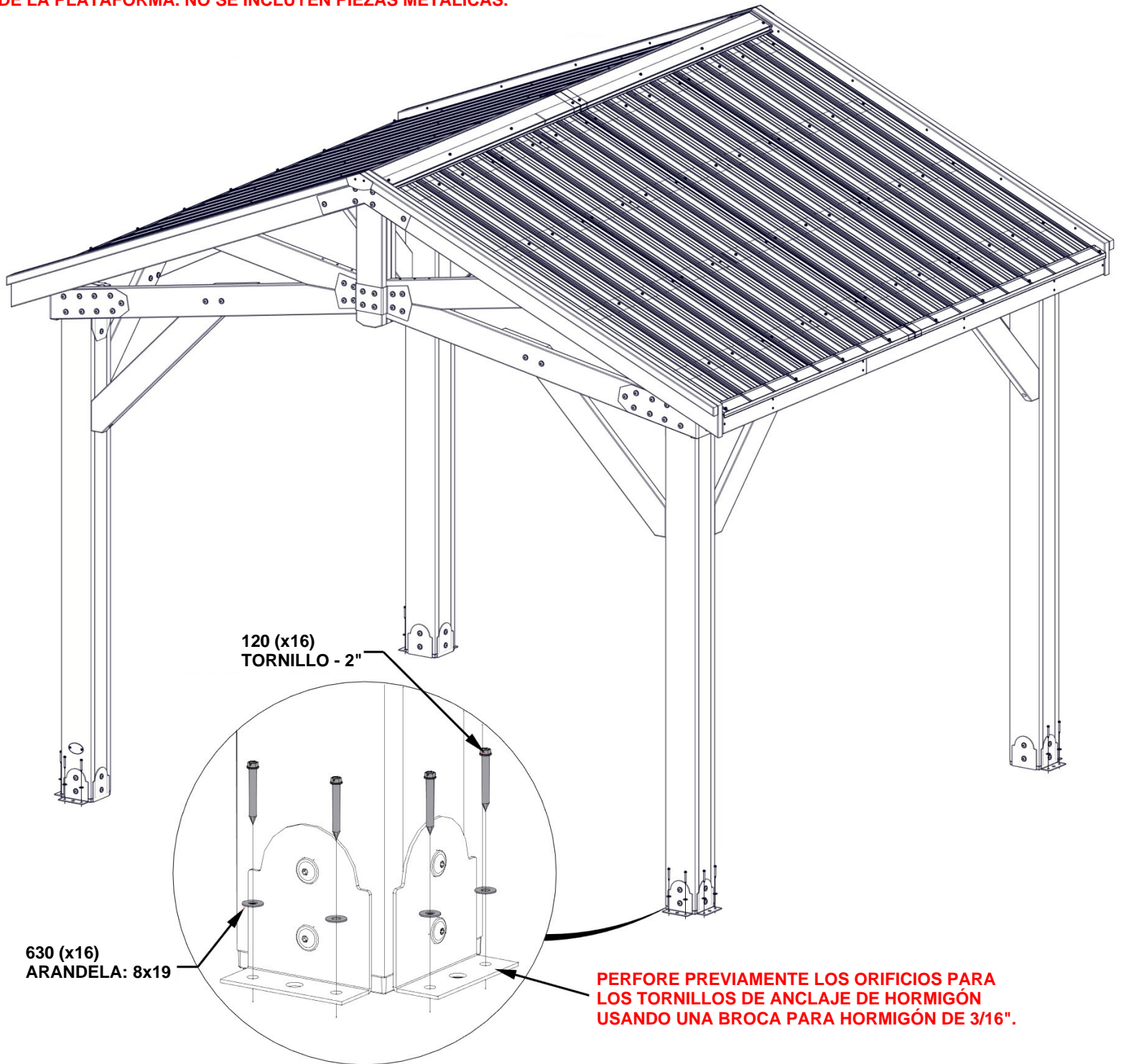

PASO 26 - GABINETE ELÉCTRICO

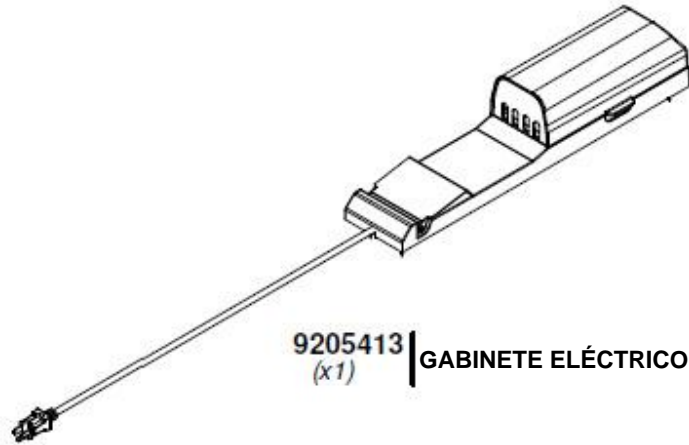

PARA LA INSTALACIÓN DEL GABINETE ELÉCTRICO, CONSULTE LAS INSTRUCCIONES DE MONTAJE QUE VIENEN EN EL EMBALAJE CON EL KIT DEL GABINETE ELÉCTRICO. INSTALE EN CUALQUIER POSTE QUE SE DESEE. SIGA LAS INSTRUCCIONES PARA UNA INSTALACIÓN CORRECTA.